

# JVC



## COMPACT COMPONENT SYSTEM

SISTEMAS DE COMPONENTES COMPACTOS  
SISTEMA DE COMPONENTE COMPACTO  
小型組合系統

نظام اجهزة صوتية مركبة

## MX-J300

## MX-J200

Consists of CA-MXJ300 and SP-MXJ300  
Consta del CA-MXJ300 el SP-MXJ300  
Consta do CA-MXJ300 e SP-MXJ300  
由CA-MXJ300及SP-MXJ300組成  
يتكون الجهاز مز CA-MXJ300 و SP-MXJ300

Consists of CA-MXJ200 and SP-MXJ200  
Consta del CA-MXJ200 el SP-MXJ200  
Consta do CA-MXJ200 e SP-MXJ200  
由CA-MXJ200及SP-MXJ200組成  
يتكون الجهاز مز CA-MXJ200 و SP-MXJ200

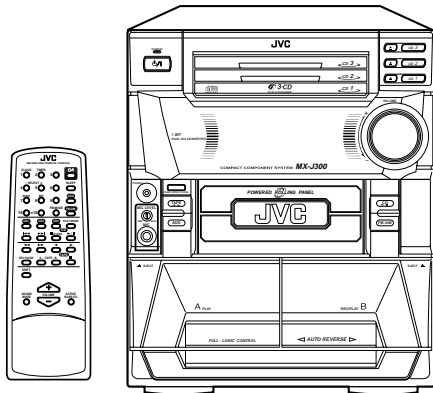

CA-MXJ300

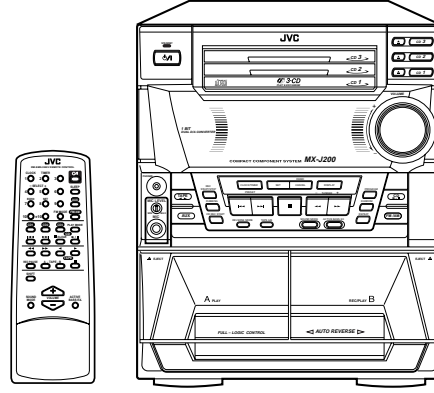

CA-MXJ200

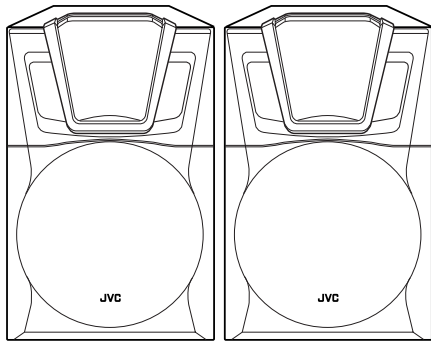

SP-MXJ300

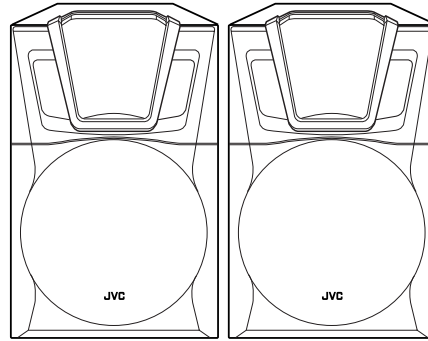

SP-MXJ200

COMPACT  
disc  
DIGITAL AUDIO

### INSTRUCTIONS

MANUAL DE INSTRUCCIONES  
INSTRUÇÕES  
使用説明書

كتيب تعليمات التشغيل

**For Customer Use:**

Enter below the Model No. and Serial No. which are located either on the rear, bottom or side of the cabinet. Retain this information for future reference.

Model No. \_\_\_\_\_

Serial No. \_\_\_\_\_

LVT0484-005A  
[ U, US, UY, UT ]

**Warnings, Cautions and Others**  
**Avisos, precauciones y otras notas**  
**Advertências, precauções e outras notas**  
**警告，注意及其他須知事項**  
**تحذيرات، تنبيهات وأشياء أخرى**

---

**Caution —  $\odot/\text{I}$  switch!**

Disconnect the mains plug to shut the power off completely. The  $\odot/\text{I}$  switch in any position does not disconnect the mains line. The power can be remote controlled.

**注意—  $\odot/\text{I}$  開關！**

無論 $\odot/\text{I}$ 開關在任何位置，電源線的電源還是沒有被切斷，若要將電源完全關閉，應把電源插頭拔離插座。電源開關可用遙控器控制。

**Precaución — Interruptor  $\odot/\text{I}$ !**

Desconectar el cable de alimentación para desactivar la alimentación totalmente. Cualquiera que sea la posición de ajuste del interruptor  $\odot/\text{I}$ , la alimentación no es cortada completamente. La alimentación puede ser controlada remotamente.

**تحذير -  $\odot/\text{I}$  الطاقة**

انزع قابس الطاقة الكهربائية من اجل فصل الطاقة الكهربائية عن الجهاز كلياً. لا يفصل مفتاح الطاقة الكهربائية عندما يكون باي وضع  $\odot/\text{I}$  الطاقة الكهربائية عن الجهاز. يمكن التحكم عن بعد بالطاقة الكهربائية.

**Precaução — Interruptor  $\odot/\text{I}$ !**

Desconectar o cabo de alimentação para desligar a alimentação por completo. Qualquer que seja a posição de ajuste do interruptor  $\odot/\text{I}$ , a alimentação não é completamente cortada. A alimentação pode ser controlada remotamente.

---

### CAUTION

To reduce the risk of electrical shocks, fire, etc.:

1. Do not remove screws, covers or cabinet.
2. Do not expose this appliance to rain or moisture.

### PRECAUCIÓN

Para reducir riesgos de choques eléctricos, incendio, etc.:

1. No extraiga los tornillos, los cubiertas ni la caja.
2. No exponga este aparato a la lluvia o a la humedad.

### PRECAUÇÃO

Para reduzir riscos de choques elétricos, incêndio, etc.:

1. Não remova parafusos e tampas ou desmonte a caixa.
2. Não exponha este aparelho à chuva nem à umidade.

### 警告

為了減低觸電，火災等危險：

1. 請勿擅自卸下螺絲釘，蓋子或機殼。
2. 切勿讓本機受雨淋或置潮濕環境中。

### تحذير

لتجنب خطر الحريق، الصدمات الكهربائية، الخ.:

1. لا تقم بفك البراغي، الاغطية أو الخزانة.
2. لا تقم بتعريض هذا الجهاز للمطر أو للرطوبة.

### Caution: Proper Ventilation

To avoid risk of electric shock and fire, and to prevent damage, locate the apparatus as follows:

- 1 Front: No obstructions and open spacing.
- 2 Sides/ Top/ Back: No obstructions should be placed in the areas shown by the dimensions below.
- 3 Bottom: Place on the level surface. Maintain an adequate air path for ventilation by placing on a stand with a height of 10 cm or more.

### Precaución: el aparato debe estar bien ventilado

Para evitar posibles riesgos de descargas eléctricas e incendios y prevenir cualquier posible daño, coloque el aparato del modo siguiente:

- 1 Parte delantera: No ponga nada delante, deje el espacio libre.
- 2 Laterales/ parte superior/ parte trasera: No se debería colocar nada en las áreas y las distancias que se detallan a continuación.
- 3 Parte inferior: Coloque el aparato sobre una superficie recta. Debe haber buena circulación de aire; para ello, coloque el aparato sobre una base a una altura mínima de 10 cm.

### Precaução: Ventilação adequada

Para evitar riscos de choques elétricos e incêndios, e prevenir avarias, instale o aparelho como segue:

- 1 Parte frontal: Sem obstruções e espaços abertos.
- 2 Partes laterais/Tampa/Posterior: Nenhuma obstrução deverá ser colocada entre as áreas cujas dimensões são indicadas abaixo.
- 3 Parte inferior: Instale-o sobre uma superfície plana. Deverá ser mantido espaço suficiente para a ventilação se este for instalado numa posição que tenha uma altura de 10 cm ou mais.

### 告誡：正確通風

為免發生觸電和火警的危險，及防止本機受損，請將本機如下放置：

- 1 前面：沒有障碍物及地方開闊。
- 2 側面／頂面／背面：在圖中所示範圍中，不應放置任何障礙物。
- 3 底部：放置在水平面上。放置在一個高 10 厘米或以上的臺上，以保持足夠的通風道。

### تحذير: التهوية الصحيحة

لتجنب حصول صدمات كهربائية واطار الحريق ومنع حصول تلف وضرر للجهاز، ركب الجهاز كما يلي:  
١ الجهة الامامية: يجب ان لا يكون هنالك عوائق ويجب ان تكون المنطقة مفتوحة امام الجهاز.  
٢ الجهات الجانبية / العلوية / الخلفية: يجب عدم وضع عوائق في المناطق المبينة بالابعاد في الاسفل.  
٣ القاعدة: يجب وضع الجهاز على سطح منبسط. اترك مسافة كافية من اجل التهوية بواسطة وضع الجهاز على حامل بارتفاع ١٠ سم او اكثر.

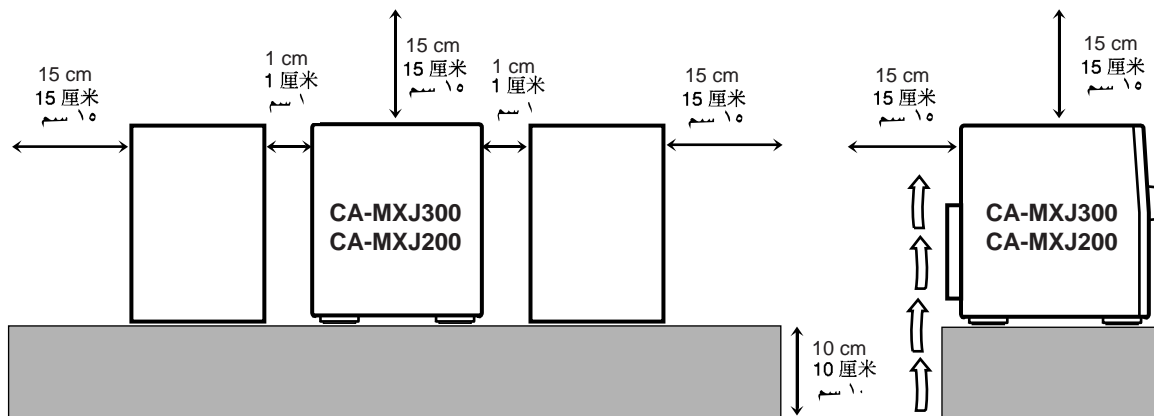

**IMPORTANT FOR LASER PRODUCTS / IMPORTANTE PARA PRODUCTOS LÁSER / IMPOTANTE PARA PRODUTOS LASER / 雷射產品的重要說明 / مهم للمنتجات الليزرية**

**REPRODUCTION OF LABELS / REPRODUCCIÓN DE ETIQUETAS / REPRODUÇÃO DE ETIQUETAS**

標籤內容說明 / إنتاج اللاصقات

- |   |   |
|---|---|
| ① CLASSIFICATION LABEL, PLACED ON REAR ENCLOSURE                                | ② WARNING LABEL, PLACED INSIDE THE UNIT                           |
| ① ETIQUETA DE CLASIFICACIÓN, PEGADA EN LA PARTE POSTERIOR DE LA CAJA            | ② ETIQUETA DE ADVERTENCIA, PEGADA EN EL INTERIOR DE LA UNIDAD     |
| ① ETIQUETA DE CLASSIFICAÇÃO LOCALIZADA NA PARTE POSTERIOR DA CAIXA DO APARELHO. | ② ETIQUETA DE ADVERTÊNCIA LOCALIZADA NA PARTE INTERNA DA UNIDADE. |
| ① 分類標籤，貼在機殼背後。  | ② 警告標籤，貼於機內。  |

① لاصق التصنيف، موضوعة على المرفق الخلفي

② لاصقة التحذير، موضوعة بداخل الجهاز

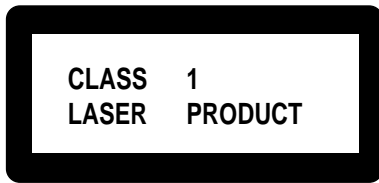

<b>DANGER:</b> Invisible laser radiation when open and interlock failed or defeated. AVOID DIRECT EXPOSURE TO BEAM. (e)	<b>WARNING:</b> Osynlig laserstrålning när denna del är öppnad och spärren är urkopplad. Betrakta ej strålen. (s)	<b>ADVARSEL:</b> Usynlig laserstrålning ved åbning, når sikkerhedsafbrydere er ude af funktion. Undgå udsættelse for stråling (d)	<b>VARO:</b> Avattaessa ja suojalukitus ohitettaessa olet alltiina näkymättömälle lasersäteilylle. Älä katso säteeseen. (f)
---	---	---	---

1. CLASS 1 LASER PRODUCT
2. **DANGER:** Invisible laser radiation when open and interlock failed or defeated. Avoid direct exposure to beam.
3. **CAUTION:** Do not open the top cover. There are no user serviceable parts inside the Unit; leave all servicing to qualified service personnel.

1. 一級雷射產品
2. 危險：當內部鎖定裝置失效或者損壞後，打開蓋板可能會產生不可見的雷射輻射。應避免受到光束直接照射。
3. 注意：請勿打開頂蓋板。本機內部沒有用戶可自行維修的部件；所有維修工作應由有資格的人員完成。

1. PRODUCTO LÁSER CLASE 1
2. **PELIGRO:** En el interior hay radiación láser invisible. Evite el contacto directo con el haz.
3. **PRECAUCIÓN:** No abra la tapa superior. En el interior de la unidad no existen piezas reparables por el usuario; deje todo servicio técnico en manos de personal calificado.

1. صنف ١ منتج ليزري
2. خطر: أشعة ليزرية غير مرئية عند الفتح والأغلاق الفاشل أو غير الصحيح. تجنب التعرض المباشر للأشعة.
3. تحذير: لا تفتح الغطاء العلوي، ليس في داخل الجهاز أقسام بمستطاع المستخدم صيانتها؛ إعهد بكافة الأعمال الصيانة لفني مختص.

1. PRODUTO LASER CLASSE 1
2. **PERIGO:** O laser emite uma radiação invisível que é perigosa, caso o aparelho esteja aberto e a trava inoperante ou danificada. Evite exposição direta ao feixe dos raios.
3. **CUIDADO:** Não abra a caixa do aparelho. Não existem peças reparáveis pelo usuário na parte interna da unidade. Solicite assistência técnica somente a pessoal técnico qualificado.

# Introdução

**Parabéns pela aquisição de um dos produtos JVC.**

**Antes de operar seu aparelho, leia esse manual completamente, com atenção, a fim de obter o máximo desempenho do mesmo e guarde-o para futura referência.**

## Sobre este manual

Este manual está organizado do seguinte modo:

- O manual explica as operações utilizando os botões e controles do aparelho. Você pode também utilizar os botões do controle remoto se eles tiverem nomes (ou marcas) iguais ou semelhantes aos do aparelho. Se a operação com o controle remoto for diferente da operação do aparelho, ela será explicada.
- As ilustrações utilizadas neste manual são do CA-MXJ300.
- As informações básicas e comuns a muitas funções são agrupadas em um mesmo local e não são repetidas em cada procedimento. Por exemplo, nós não repetimos as informações sobre como ligar/desligar a unidade, ajustar o volume, alterar os efeitos de som e outras informações que são explicadas na seção “Operações comuns”, nas páginas 11 e 13.
- As seguintes marcas são utilizadas neste manual:



Avisos e advertências utilizados para prevenir danos ou riscos de incêndio/choque elétrico. Também informam o que se pode ou não fazer para obter o melhor desempenho possível do aparelho.



Dá informações e dicas sobre o que você deve saber.

## Precauções

### Instalação

- Instale o aparelho em um local nivelado, seco e nem muito quente nem muito frio — entre 5°C e 35°C.
- Instale o aparelho em um local com ventilação adequada para evitar o aquecimento interno do mesmo.
- Deixe uma distância suficiente entre o aparelho e a TV.
- Mantenha os alto-falantes afastados da TV para evitar interferências.



NÃO instale o aparelho próximo a fontes de calor ou em um local sujeito à luz solar direta, poeira excessiva ou vibrações.

### Fontes de alimentação

- Ao desconectar o cabo de alimentação AC da tomada, puxe sempre pelo plugue e não pelo cabo.



NÃO manuseie o cabo de alimentação AC com as mãos molhadas.

### Condensação de umidade

A umidade pode ser condensada na lente que fica dentro do aparelho:

- Quando a sala começa a aquecer
- Em uma sala úmida
- Quando o aparelho é levado diretamente de um local frio para um local quente

Se isso ocorrer, o aparelho poderá apresentar problemas de funcionamento. Nesse caso, deixe-o ligado por algumas horas até que a umidade se evapore, desconecte o cabo de alimentação AC da tomada e conecte-o novamente.

### Outros

- Se qualquer líquido ou objeto metálico cair dentro do aparelho, desconecte o cabo de alimentação da tomada e consulte o seu revendedor antes de realizar qualquer operação.
- Se você não for operar o aparelho por um longo período de tempo, desconecte o cabo de alimentação AC da tomada.



NÃO desmonte o aparelho pois não há peças aproveitáveis dentro dele.

Se acontecer algo de errado, desconecte o cabo de alimentação AC da tomada e consulte o seu revendedor.

<b>Localização dos botões e controles .....</b>	<b>3</b>
Painel frontal do CA-MXJ300 .....	4
Painel frontal do CA-MXJ200 .....	6
Controle remoto .....	7
<b>Primeiros passos .....</b>	<b>8</b>
Desembalando o aparelho .....	8
Colocando as pilhas no controle remoto .....	8
Conectando as antenas .....	8
Conectando os alto-falantes .....	9
Conectando outros equipamentos .....	10
Ajustando o seletor de voltagem .....	10
<b>Operações comuns .....</b>	<b>11</b>
Acertando o relógio .....	11
Ligando o aparelho e selecionando as fontes .....	12
Ajustando o espaçamento do sintonizador de AM ...	12
Ajustando o volume .....	12
Reforçando o som grave .....	13
Selecionando os modos de som .....	13
<b>Sintonização de emissoras FM e AM .....</b>	<b>14</b>
Sintonizando uma estação .....	14
Programando estações .....	14
Sintonizando uma estação pré-programada .....	14
<b>Reprodução de CDs .....</b>	<b>15</b>
Colocando os CDs nas bandejas .....	15
Reproduzindo discos inteiros	
— reprodução contínua .....	15
Operações básicas com CDs .....	15
Programando a ordem de reprodução das faixas	
— reprodução programada .....	16
Reproduzindo aleatoriamente .....	17
Repetindo faixas ou CDs — repetição .....	18
Impedindo a ejeção de um disco	
— bloqueio da bandeja .....	18
<b>Reprodução de fitas .....</b>	<b>19</b>
Reproduzindo uma fita .....	19
<b>Gravação .....</b>	<b>20</b>
Gravando fitas no deck B .....	20
Transferindo gravação entre fitas .....	21
Gravando diretamente de um CD .....	21
<b>Utilização dos microfones .....</b>	<b>22</b>
Cantando junto com a música .....	22
<b>Utilização dos temporizadores .....</b>	<b>23</b>
Utilizando o alarme diário .....	23
Utilizando o temporizador de gravação .....	25
Utilizando o temporizador de desligamento	
automático (SLEEP) .....	27
Prioridade de temporização .....	27
<b>Manutenção .....</b>	<b>28</b>
<b>Detecção de problemas .....</b>	<b>29</b>
<b>Especificações .....</b>	<b>30</b>

# Localização dos botões e controles

## CA-MXJ300

Familiarize-se com os botões e controles do seu aparelho.

### Painel móvel elétrico



Pressione PANEL OPEN/  
CLOSE para abrir o  
painel.  
**Para fechar o painel,**  
pressione esse botão  
novamente.

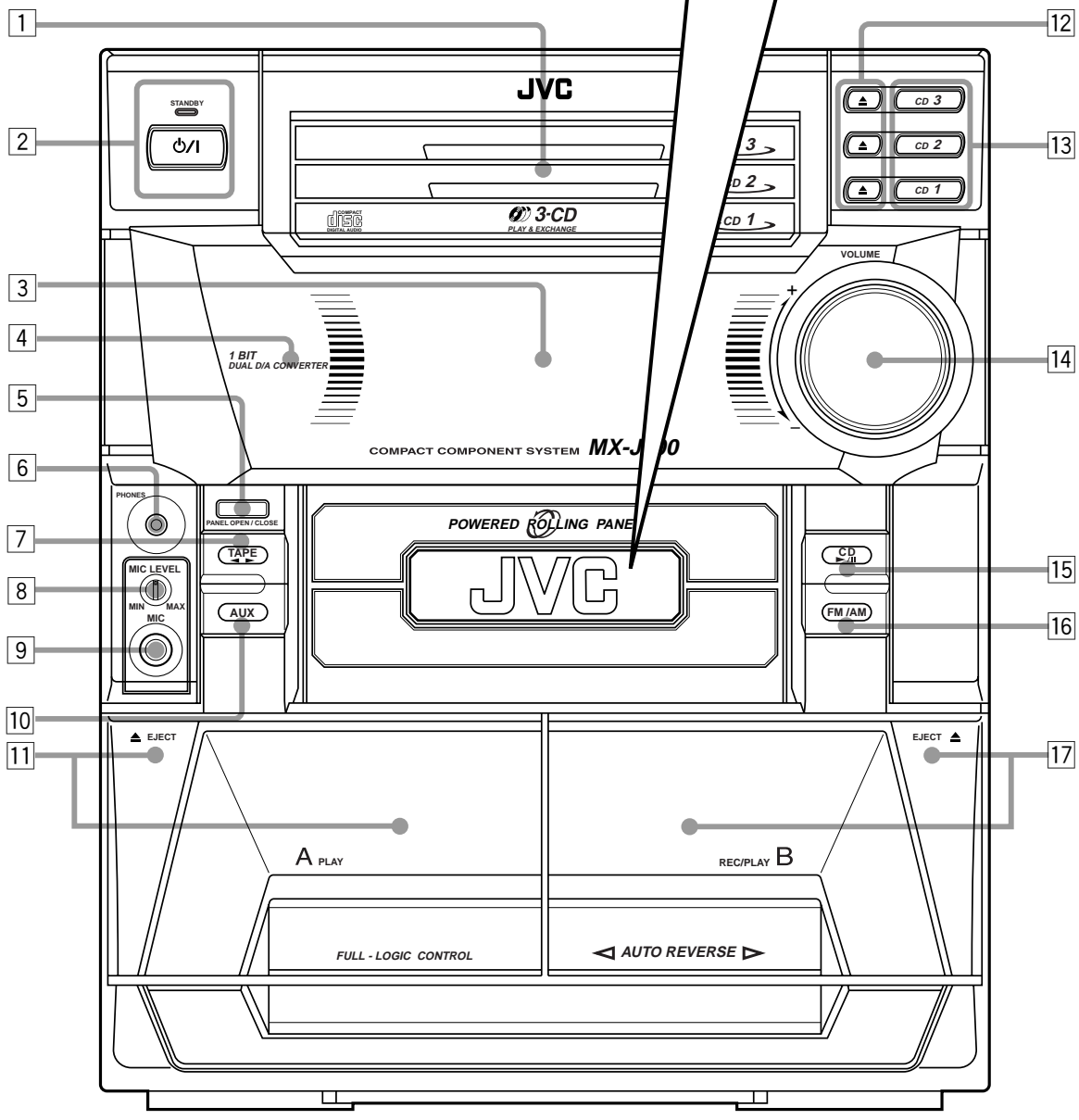
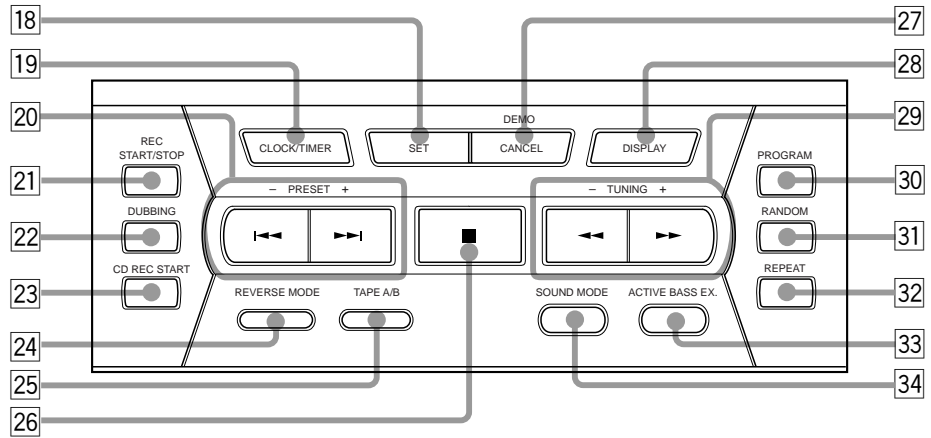



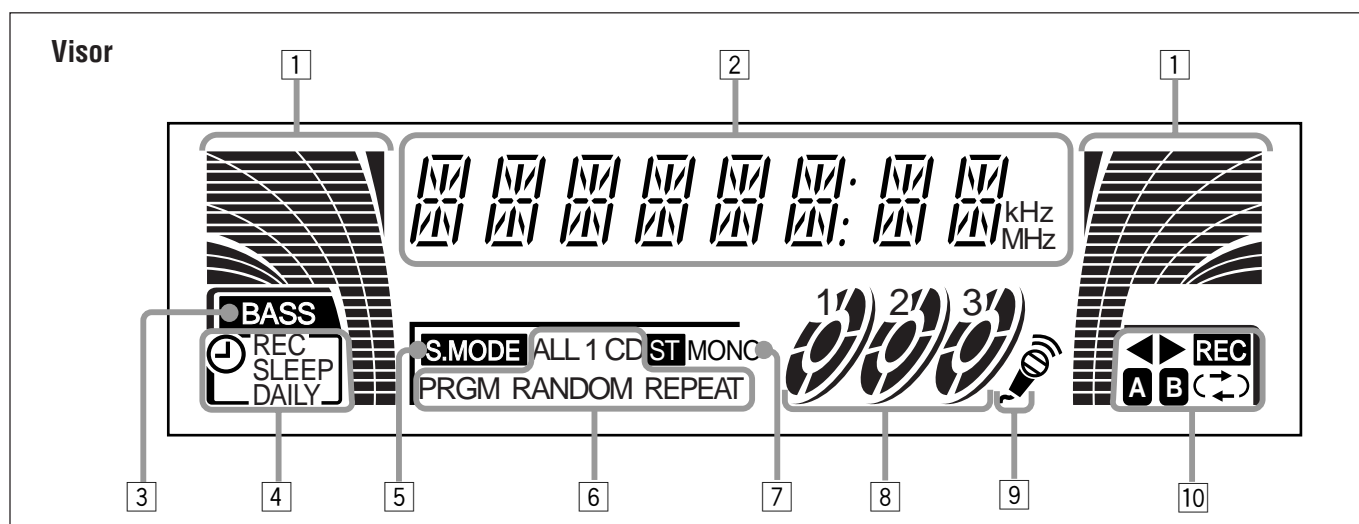













Consulte as páginas entre parênteses para obter mais informações.

### Painel frontal do CA-MXJ300







- 1 Bandejas de disco
- 2 Botão  (standby/ligado) e indicador luminoso STANDBY (12)
- 3 Visor
- 4 Sensor remoto
- 5 Botão PANEL OPEN/CLOSE (11)  
*Pressionar esse botão também liga o aparelho.*
- 6 Tomada PHONES (12)
- 7 Botão TAPE  e indicador luminoso (19)  
*Pressionar esse botão também liga o aparelho.*
- 8 Controle MIC LEVEL (22)
- 9 Tomada de MIC (22)
- 10 Botão AUX e indicador luminoso (12)  
*Pressionar esse botão também liga o aparelho.*
- 11 Porta do cassete deck A (19)
  - Para abrir a porta, pressione  EJECT.
- 12 Botões  (abrir/fechar a bandeja de CD) (15)  
*Pressionar um desses botões também liga o aparelho.*
- 13 Botões de número do disco (CD 1, CD 2 e CD 3) (15, 21)  
*Pressionar um desses botões também liga o aparelho.*
- 14 Controle de VOLUME (12)
- 15 Botão e indicador luminoso do CD  (reproduzir/pausa) (15)  
*Pressionar esse botão também liga o aparelho.*
- 16 Botão e indicador luminoso FM/AM (14)  
*Pressionar esse botão também liga o aparelho.*
- 17 Porta do cassete deck B (19)
  - Para abrir a porta, pressione EJECT .

### Painel móvel elétrico

- 18 Botão SET (11, 23)
- 19 Botão CLOCK/TIMER (11, 23)
- 20 Botões PRESET - / + (14)
  - Botões  /  (busca reversa/busca em avanço) (11, 16, 23)
  - Botões  /  (avanço rápido à esquerda/avanço rápido à direita) (19)

- 21 Botão REC START/STOP (20)
- 22 Botão DUBBING (21)
- 23 Botão CD REC START (21)
- 24 Botão REVERSE MODE (19, 21)
- 25 Botão TAPE A/B (19)
- 26 Botão  (parar) (15, 19)
- 27 Botão CANCEL (11, 17, 23)  
Botão DEMO (10)
- 28 Botão DISPLAY (11)
- 29 Botões TUNING - / + (14)  
*Estes botões não funcionam como .*
- 30 Botão PROGRAM (16, 21)
- 31 Botão RANDOM (17)
- 32 Botão REPEAT (18)
- 33 Botão ACTIVE BASS EX. (extension) (13)
- 34 Botão SOUND MODE (13)

### Visor

- 1 Indicador do nível de áudio
- 2 Visor principal
  - Exibe o nome da fonte, frequência, etc.
- 3 Indicador BASS (active bass extension)
- 4 Indicadores dos temporizadores
  - Indicadores , REC, SLEEP e DAILY
- 5 Indicador S.MODE (sound mode)
- 6 Indicadores do modo de reprodução do CD
  - Indicadores PRGM (program), RANDOM e REPEAT (ALL/1CD/1)
- 7 Indicadores de operação do sintonizador
  - Indicadores ST (stereo) e MONO
- 8 Indicadores de disco
- 9 Indicadores de karaokê () e eco ()
- 10 Indicadores de operação da fita
  - Indicadores  (direção da fita),  (REC), A/B (deck em operação) e  (modo de reversão)

# CA-MXJ200

Familiarize-se com os botões e controles do seu aparelho.

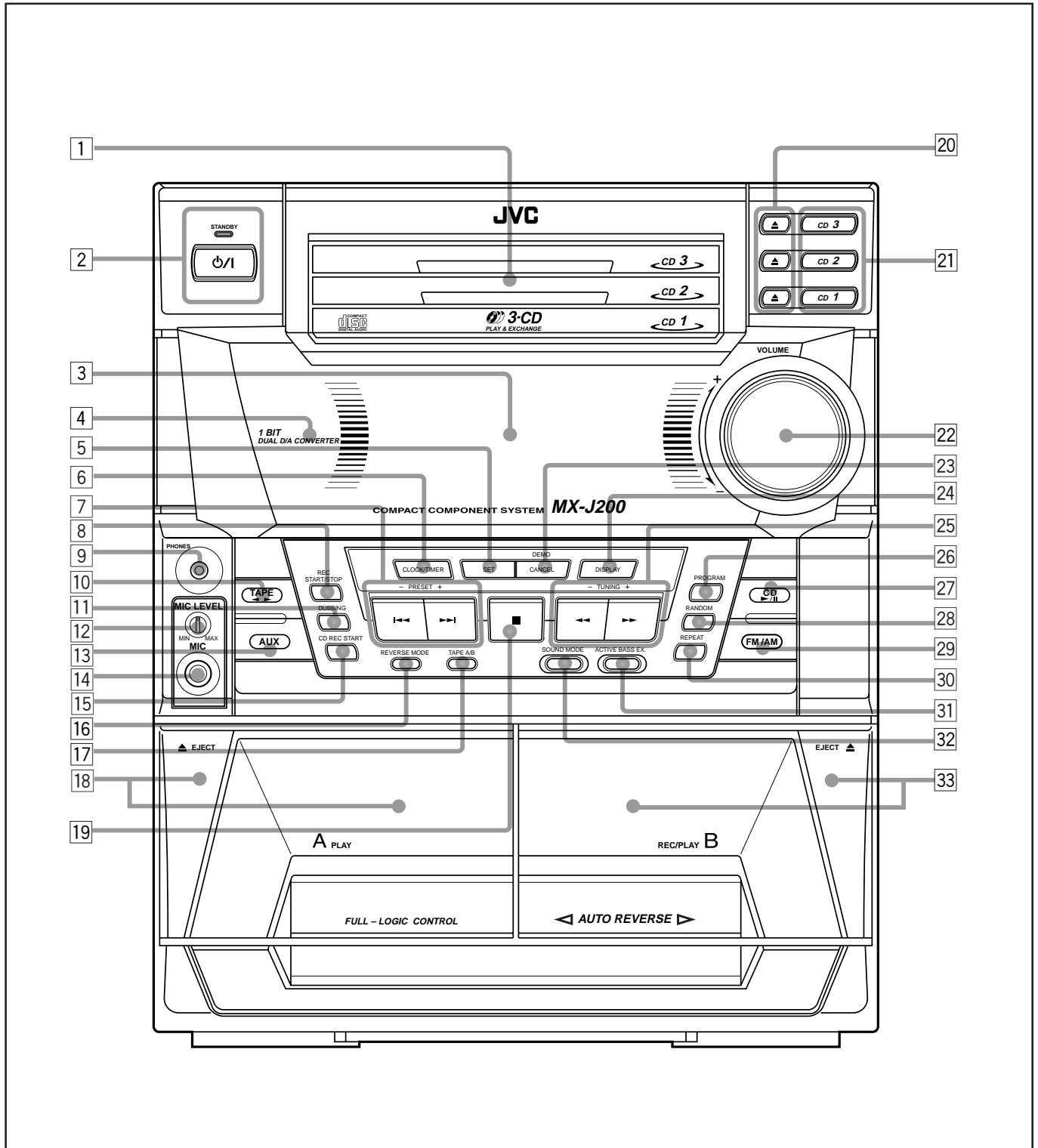

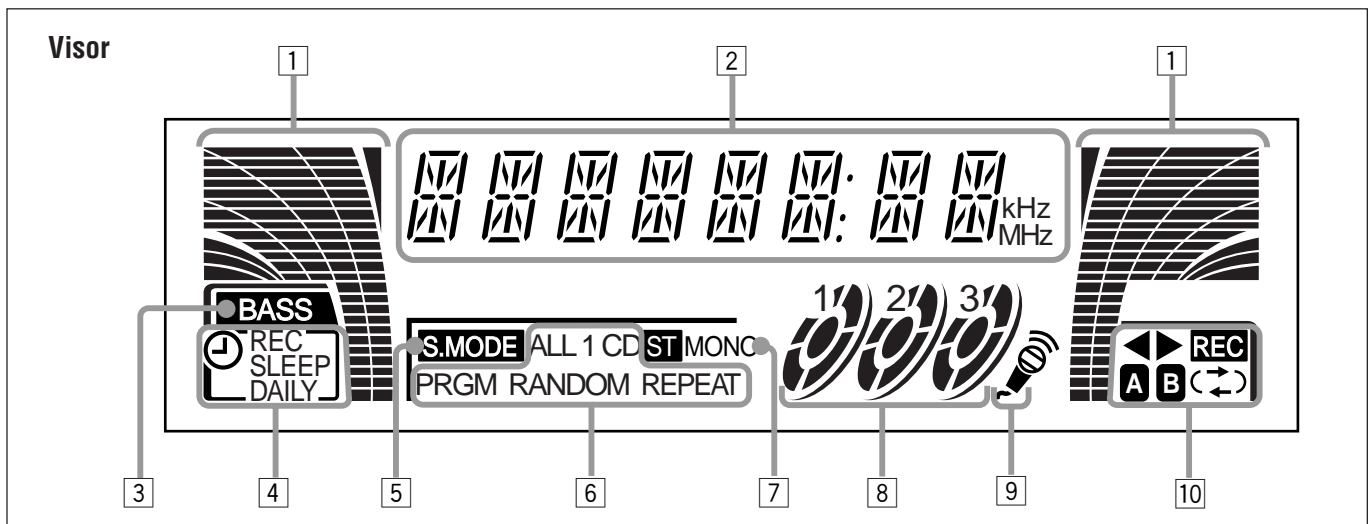

Consulte as páginas entre parênteses para obter mais informações.

### Painel frontal do CA-MXJ200

- 1 Bandejas de disco
- 2 Botão (standby/ligado) e indicador luminoso STANDBY (12)
- 3 Visor
- 4 Sensor remoto
- 5 Botão SET (11, 23)
- 6 Botão CLOCK/TIMER (11, 23)
- 7 Botões PRESET - / + (14)  
Botões (busca reversa/busca em avanço) (11, 16, 23)  
Botões (avanço rápido à esquerda/avanço rápido à direita) (19)
- 8 Botão REC START/STOP (20)
- 9 Tomada PHONES (12)
- 10 Botão TAPE e indicador luminoso (19)  
*Pressionar esse botão também liga o aparelho.*
- 11 Botão DUBBING (21)
- 12 Controle MIC LEVEL (22)
- 13 Botão AUX e indicador luminoso (12)  
*Pressionar esse botão também liga o aparelho.*
- 14 Tomada de MIC (22)
- 15 Botão CD REC START (21)
- 16 Botão REVERSE MODE (19, 21)
- 17 Botão TAPE A/B (19)
- 18 Porta do cassete deck A (19)  
• Para abrir a porta, pressione EJECT.
- 19 Botão (parar) (15, 19)
- 20 Botões (abrir/fechar a bandeja de CD) (15)  
*Pressionar um desses botões também liga o aparelho.*
- 21 Botões de número do disco (CD 1, CD 2 e CD 3) (15, 21)  
*Pressionar um desses botões também liga o aparelho.*
- 22 Controle de VOLUME (12)

- 23 Botão CANCEL (11, 17, 23)  
Botão DEMO (10)
  - 24 Botão DISPLAY (11)
  - 25 Botões TUNING - / + (14)  
*Estes botões não funcionam como .*
  - 26 Botão PROGRAM (16, 21)
  - 27 Botão e indicador luminoso do CD (reproduzir/pausa) (15)  
*Pressionar esse botão também liga o aparelho.*
  - 28 Botão RANDOM (17)
  - 29 Botão e indicador luminoso FM/AM (14)  
*Pressionar esse botão também liga o aparelho.*
  - 30 Botão REPEAT (18)
  - 31 Botão ACTIVE BASS EX. (extension) (13)
  - 32 Botão SOUND MODE (13)
  - 33 Porta do cassete deck B (19)  
• Para abrir a porta, pressione EJECT.
- ### Visor
- 1 Indicador do nível de áudio
  - 2 Visor principal  
• Exibe o nome da fonte, frequência, etc.
  - 3 Indicador BASS (active bass extension)
  - 4 Indicadores dos temporizadores  
• Indicadores , REC, SLEEP e DAILY
  - 5 Indicador S.MODE (sound mode)
  - 6 Indicadores do modo de reprodução do CD  
• Indicadores PRGM (program), RANDOM e REPEAT (ALL/1CD/1)
  - 7 Indicadores de operação do sintonizador  
• Indicadores ST (stereo) e MONO
  - 8 Indicadores de disco
  - 9 Indicadores de karaokê () e eco ()
  - 10 Indicadores de operação da fita  
• Indicadores (direção da fita), REC, A/B (deck em operação) e (modo de reversão)

## Controle remoto

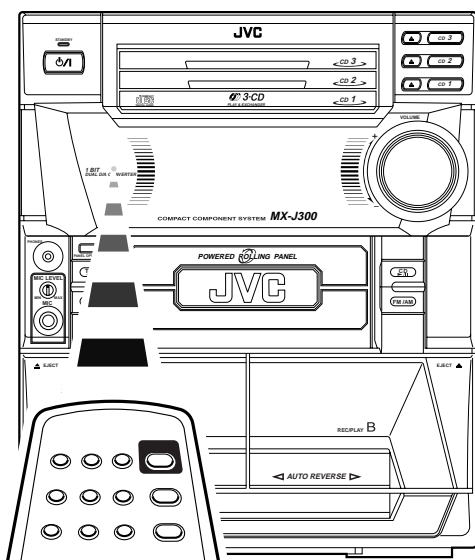
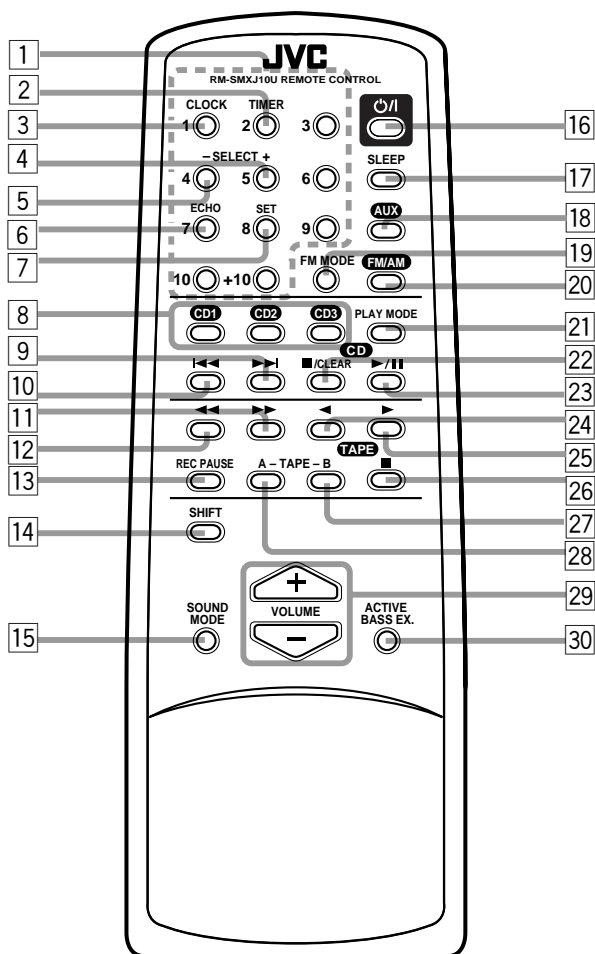

Ao utilizar o controle remoto, aponte-o para o sensor remoto localizado no painel frontal.

## Controle remoto

- 1 Botões numéricos (14, 16)
- 2 Botão TIMER (23, 25)
- 3 Botão CLOCK (11)
- 4 Botão SELECT + (11, 23, 25)
- 5 Botão SELECT - (11, 23, 25)
- 6 Botão SET (11, 23, 25)
- 7 Botão ECHO (22)
- 8 Botões de número do disco (CD 1, CD 2 e CD 3) (15, 21)  
*Pressionar um desses botões também liga o aparelho.*
- 9 Botão ►►► (busca em avanço) (11, 16, 23)
- 10 Botão ◀◀◀ (busca reversa) (11, 16, 23)
- 11 Botão ►►► (avanço rápido à direita) (19)
- 12 Botão ◀◀◀ (avanço rápido à esquerda) (19)
- 13 Botão REC PAUSE (20)
- 14 Botão SHIFT (11, 22, 23, 25)
- 15 Botão SOUND MODE (13)
- 16 Botão ◻/I (standby/ligado) (12)
- 17 Botão SLEEP (26)
- 18 Botão AUX (12)  
*Pressionar esse botão também liga o aparelho.*
- 19 Botão FM MODE (14)
- 20 Botão FM/AM (14)  
*Pressionar esse botão também liga o aparelho.*
- 21 Botão PLAY MODE (16, 17)
- 22 Botão CD ◼ (parar) (15)  
Botão CLEAR (17)
- 23 Botão CD ►/|| (15)  
*Pressionar esse botão também liga o aparelho.*
- 24 Botão TAPE ◀ (20)  
*Pressionar esse botão também liga o aparelho.*
- 25 Botão TAPE ► (20)  
*Pressionar esse botão também liga o aparelho.*
- 26 Botão TAPE ◼ (parar) (19)
- 27 Botão TAPE B (19)
- 28 Botão TAPE A (19)
- 29 Botão VOLUME + / - (12)
- 30 Botão ACTIVE BASS EX. (extension) (13)

## Desembalando o aparelho

Após desembalar o aparelho, verifique se você tem todos os itens a seguir.

O número entre parênteses indica a quantidade de peças fornecida.

- Antena de quadro AM (1)
- Antena FM (1)
- Controle remoto (1)
- Pilhas (2)
- Adaptador de plugue AC (exceto para a Argentina: 1)

Se algum item estiver faltando, consulte o seu revendedor imediatamente.

## Colocando as pilhas no controle remoto

Insira as pilhas — R6P/R6PU(SUM-3)/AA(15F) — no controle remoto, coincidindo a polaridade (+ e -) das pilhas com as marcas + e - do compartimento de pilhas.

Quando o controle remoto não operar mais o aparelho, troque as duas pilhas ao mesmo tempo.

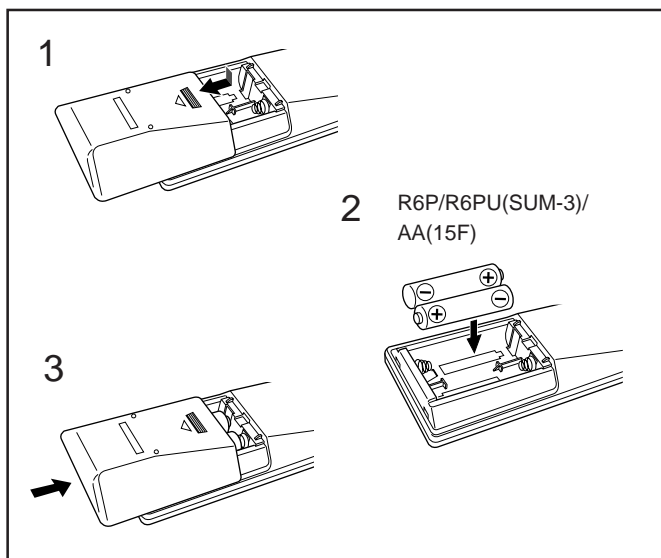

- NÃO utilize uma pilha usada junto com uma nova.
- NÃO utilize pilhas de tipos diferentes ao mesmo tempo.
- NÃO exponha as pilhas ao calor ou fogo.
- NÃO deixe as pilhas no compartimento quando não for utilizar o controle remoto por um período prolongado. Caso contrário, ele poderá ser danificado pelo vazamento das pilhas.

## Conectando as antenas

### Antena FM

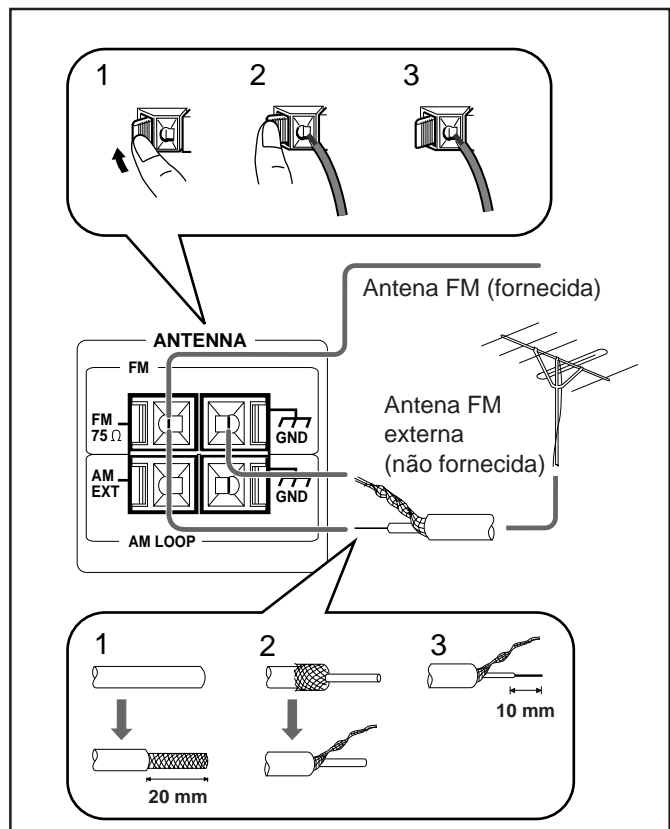

Estenda a antena FM (fornecida) horizontalmente.



Se a recepção não for boa

Conecte a antena externa.

Antes de anexar um cabo coaxial de 75  $\Omega$  (aquele que tem um fio redondo que vai para uma antena externa), desconecte a antena FM fornecida.

### Como descascar o cabo coaxial de 75 $\Omega$ e conectá-lo aos terminais FM

1. Descasque a cobertura externa do cabo coaxial de 75  $\Omega$  para expor a malha metálica trançada cerca de 20 mm.
2. Puxe a malha para trás e torça-a em um único conector conforme a ilustração acima.
3. Descasque o isolamento do fio central por volta de 10 mm.
4. Insira a malha torcida e o fio central nos terminais FM conforme a ilustração acima.

## Antena AM

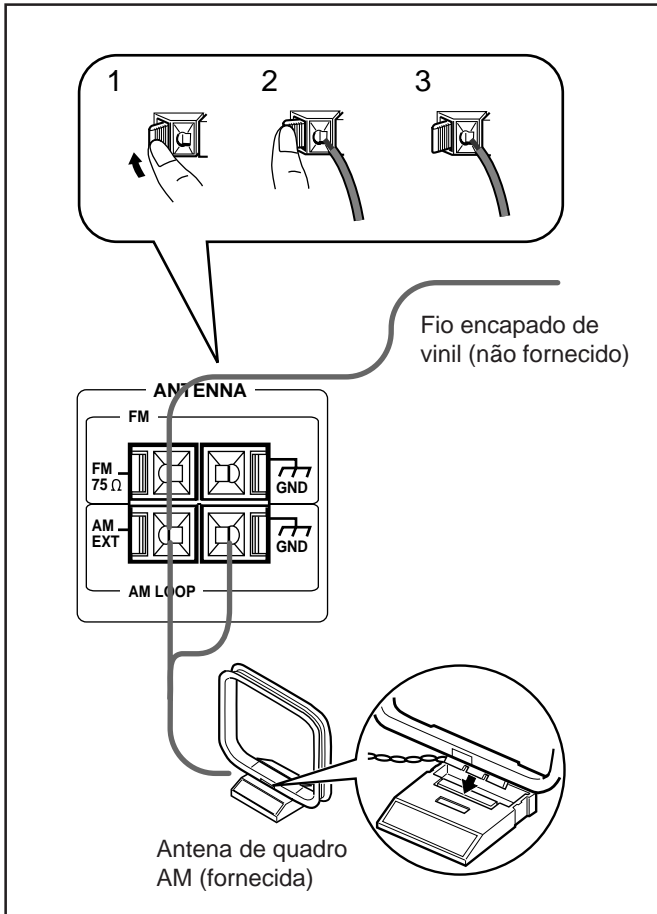

- 1 Conecte a antena de quadro AM aos terminais AM LOOP conforme ilustrado.
- 2 Gire a antena de quadro AM até obter a melhor recepção possível.

### Para conectar um antena AM externa

Se a recepção não for boa, conecte um fio encapado de vinil ao terminal AM EXT e estenda-o horizontalmente. (A antena de quadro AM deve continuar conectada).



### Para uma melhor recepção de FM e AM

- Certifique-se de que os condutores de antena não toquem os outros terminais e cabos de conexão.
- Mantenha as antenas afastadas das peças metálicas do aparelho, cabos de conexão e cabo de alimentação AC.

## Conectando os alto-falantes

Você pode conectar um par de alto-falantes frontais.

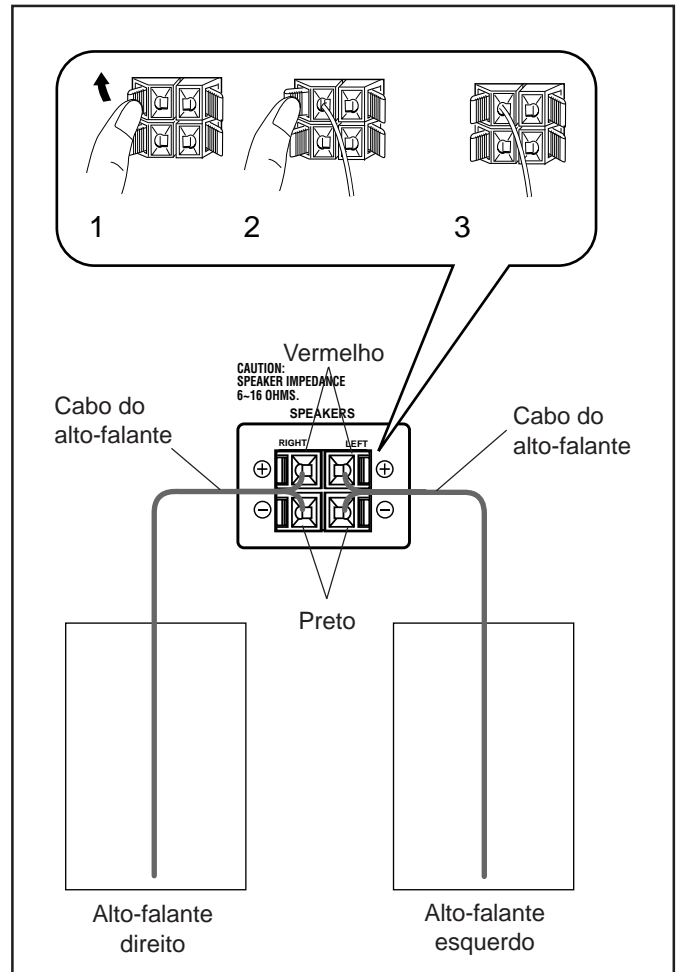

- 1 Mantenha pressionado o grampo do terminal do alto-falante localizado na parte posterior do aparelho.
- 2 Insira a extremidade do cabo do alto-falante no terminal.  
Faça coincidir a polaridade dos terminais do alto-falante: Vermelho (+) com vermelho (+) e preto (-) com preto (-).
- 3 Solte o grampo.

**IMPORTANTE:** Utilize somente alto-falantes com a impedância indicada nos terminais localizados na parte posterior do aparelho.

## Conectando outros equipamentos

Você pode conectar um equipamento de áudio — utilizado como dispositivo de reprodução.

Quando você for conectar e utilizar esse equipamento, consulte também o respectivo manual.

Certifique-se de que os plugues dos codificadores de áudio sejam coloridos: plugues e tomadas brancos são para os sinais de áudio da esquerda e os vermelhos são para os sinais de áudio da direita.



- NÃO conecte nenhum equipamento enquanto a energia estiver ligada.
- NÃO ligue nenhum equipamento até que todas as conexões estejam concluídas.

### Para conectar equipamentos de áudio

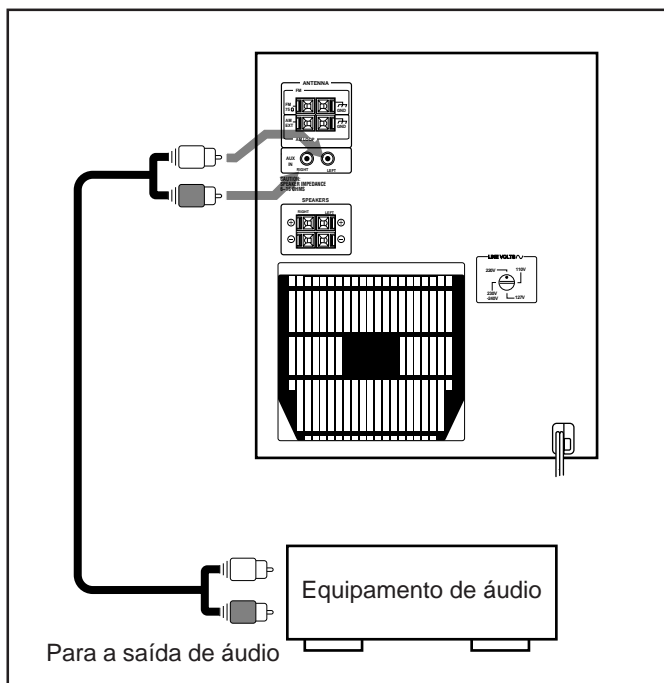

Conecte as tomadas de saída de áudio no outro equipamento e a tomada AUX IN na parte posterior utilizando um cabo de áudio (não fornecido).

## Ajustando o seletor de voltagem

Antes de ligar a energia, ajuste o seletor de voltagem localizado na parte posterior do aparelho de acordo com a voltagem da sua região.



- NÃO ligue a energia antes de ajustar o seletor de voltagem localizado na parte posterior do aparelho e concluir todos os procedimentos de conexão.

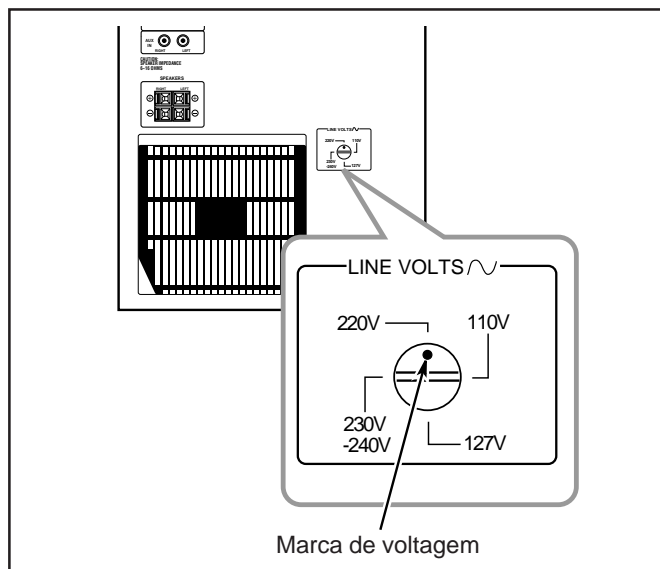

Utilize uma chave de fenda para girar o seletor de voltagem de modo que o número indicado pela marca seja igual à voltagem da área onde o aparelho está sendo ligado.

**Agora você pode finalmente ligar o aparelho e os equipamentos conectados a ele!**

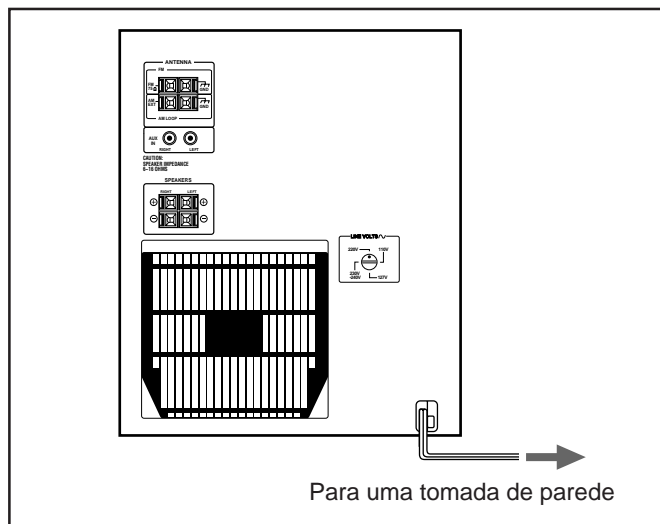

Ao conectar o cabo de alimentação AC à tomada de parede, o aparelho inicia automaticamente a demonstração no visor.

**Para encerrar a demonstração no visor**, pressione qualquer botão que ligue o aparelho. (Consulte as páginas 4 e 6 para obter mais detalhes).

**Para iniciar manualmente a demonstração no visor**, mantenha pressionado o botão DEMO por mais de 2 segundos.

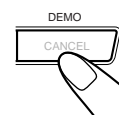

**Para encerrar a demonstração**, pressione qualquer botão que ligue o aparelho. (Consulte as páginas 4 e 6 para obter mais detalhes).

# Operações comuns

## Acertando o relógio

Antes de continuar operando, acerte o relógio do aparelho.

### Somente para o modelo CA-MXJ300

Pressione o botão **PANEL OPEN/CLOSE**.

O aparelho é ligado e o painel móvel abre automaticamente.



### No aparelho:

**1** Pressione o botão **CLOCK/TIMER**.



Os dígitos correspondentes à hora começam a piscar no visor.

**2** Pressione o botão **←← ou →→** para acertar a hora e depois pressione **SET**.

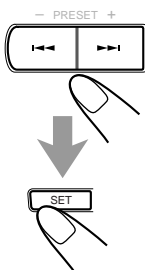
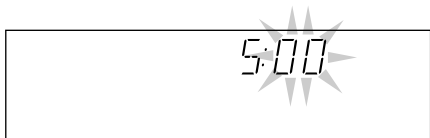

• Se você quiser corrigir a hora depois de pressionar SET, pressione CANCEL. Os dígitos da hora começam a piscar novamente.

**3** Pressione o botão **←← ou →→** para acertar os minutos e depois pressione **SET**.

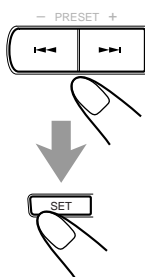
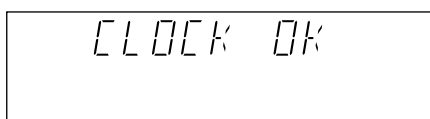

### No controle remoto:

**1** Pressione o botão **SHIFT**.



**2** Pressione o botão **CLOCK**.

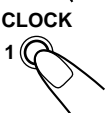

Os dígitos correspondentes à hora começam a piscar no visor.

**3** Pressione **SELECT** – ou **+** para ajustar a hora e, em seguida, pressione **SET**.

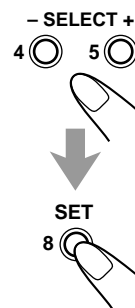
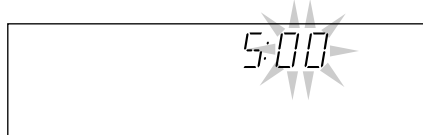

• Se você quiser corrigir a hora depois de pressionar SET, pressione CANCEL (no aparelho). Os dígitos da hora começam a piscar novamente.

**4** Pressione **SELECT** – ou **+** para ajustar os minutos e, em seguida, pressione **SET**.

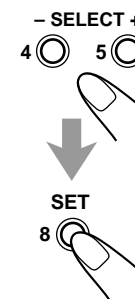

### Para conferir a hora

Pressione **DISPLAY** enquanto qualquer fonte é reproduzida.

• Cada vez que você pressiona esse botão, o indicador da fonte e a hora se alternam no visor.

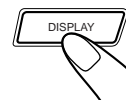

### Para acertar o relógio novamente

Se você acertou o relógio antes, você terá que pressionar **CLOCK/TIMER** repetidamente até que o modo de acerto do relógio seja selecionado.

• Cada vez que você pressiona esse botão, os modos de ajuste do relógio/temporizador se alteram do seguinte modo:



### Se houver falta de energia

O relógio será reinicializado em "0:00". Você terá que acertar o relógio novamente.



## Ligando o aparelho e selecionando as fontes

Quando você pressiona o botão de reprodução para uma fonte específica (FM/AM, CD ►/■, TAPE ◀► e AUX), o aparelho liga. (Somente no modelo CA-MXJ300, o painel móvel elétrico abre automaticamente).

Este aparelho inicia a reprodução da fonte se ela estiver pronta — COMPU PLAY CONTROL.

**Para ouvir as emissoras FM/AM,** pressione o botão FM/AM. (Consulte a página 14).

**Para reproduzir CDs,** pressione o botão CD ►/■. (Consulte as páginas 15 – 18).

**Para reproduzir fitas,** pressione o botão TAPE ◀►. (Consulte a página 19).

**Para selecionar um equipamento externo como fonte,** pressione AUX.

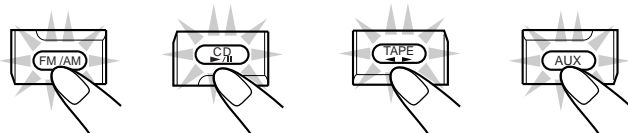

**Para ligar o aparelho sem reproduzir uma fonte,** pressione o botão  (standby/ligado) até que o indicador luminoso STANDBY se apague.



(Somente no modelo CA-MXJ300, o painel móvel elétrico abre automaticamente).

**Para desligar o aparelho (no modo standby),** pressione o botão  (standby/ligado) novamente até que o indicador luminoso STANDBY se acenda.

(Somente no modelo CA-MXJ300, o painel móvel elétrico abre automaticamente).

No modo standby, o aparelho sempre consome um pouco de energia.

**Para desligar a energia completamente,** retire o cabo de alimentação AC da tomada.



**Quando você retira o cabo de alimentação AC da tomada ou quando faltar energia**

O relógio é prontamente reinicializado em “0:00” enquanto as estações pré-programadas serão apagadas em alguns dias (consulte a página 14).

## Ajustando o espaçamento do sintonizador de AM

Alguns países espaçam as estações AM em 9 kHz, enquanto outros utilizam o espaçamento de 10 kHz.

### SOMENTE no aparelho:

É possível alterar o intervalo do sintonizador AM somente enquanto estiver em uma estação AM.

Pressione o botão FM/AM enquanto mantém o botão  pressionado.

- Cada vez que você pressiona esse botão, o intervalo do sintonizador AM se altera entre 9 kHz e 10 kHz.



## Ajustando o volume

O nível de volume pode ser ajustado somente com o aparelho ligado.

Gire o botão VOLUME no sentido horário para aumentar o volume ou no sentido anti-horário para diminuí-lo.

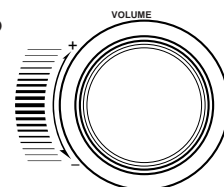
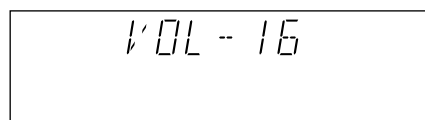

Se estiver utilizando o controle remoto, pressione o botão VOLUME + para aumentar o volume ou VOLUME – para diminuí-lo.



### Para ouvir sozinho

Conecte um par de fones de ouvido à tomada PHONES. Nenhum som sairá dos alto-falantes. Certifique-se de abaixar o volume antes de conectar ou colocar os fones de ouvido.



**NÃO** desligue o aparelho (no modo standby) com o volume ajustado em um nível extremamente alto; caso contrário, o súbito impacto da energia sonora poderá danificar sua audição, os alto-falantes e/ou os fones de ouvido quando você ligar o aparelho ou reproduzir uma fonte.  
LEMBRE-SE, não é possível ajustar o nível de volume com o aparelho no modo standby.

## Reforçando o som grave

A riqueza e a plenitude do som grave são mantidas a despeito de quão baixo você ajusta o volume.

Você pode utilizar esse efeito somente para reprodução.

Para obter esse efeito, pressione o botão ACTIVE BASS EX.

ACTIVE BASS EX.



O indicador luminoso BASS se acende no visor.

Para cancelar o efeito, pressione o botão novamente.

## Selecionando os modos de som

Você pode selecionar um dos 6 modos de som predefinidos (3 modos “surround” e 3 modos SEA – Amplificador de efeitos sonoros) e substituição vocal\*. Os modos de som podem ser aplicados somente para reproduzir sons e não para gravação.

\* Para obter informações sobre a substituição vocal, consulte a página 22.

Para selecionar os modos de som, pressione SOUND MODE até que o modo de som desejado apareça no visor.

SOUND MODE

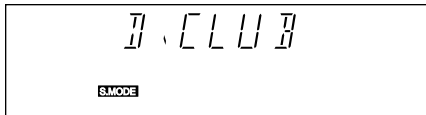

O indicador S.MODE também se acende no visor.

- Cada vez que você pressiona esse botão, os modos de som são alterados do seguinte modo:

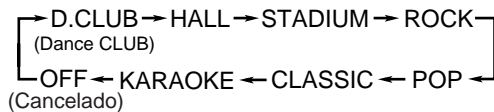

### Modos “surround”:

**D.CLUB:** Aumenta a ressonância e os graves.

**HALL:** Aumenta a profundidade e brilho ao som.

**STADIUM:** Aumenta a clareza e espalha o som, como em um estádio ao ar livre.

### Modos SEA:

**ROCK:** Intensifica as frequências baixa e alta. Ideal para música acústica.

**POP:** Realça a voz na música.

**CLASSIC:** Ideal para música clássica.

**KARAOKE:** Substituição vocal. (Consulte “Cantando junto com a música” na página 22).

**OFF:** Cancela o modo de som.

# Sintonização de emissoras FM e AM

## Sintonizando uma estação

### SOMENTE no aparelho:

#### 1 Pressione o botão FM/AM.

O aparelho liga automaticamente, sintonizando a última estação previamente sintonizada (FM ou AM). (Somente no modelo CA-MXJ300, o painel móvel elétrico abre automaticamente).

- Cada vez que você pressiona esse botão, a banda alterna entre FM e AM.



#### 2 Mantenha pressionado o botão TUNING - / + por mais de um segundo.

O aparelho começa a pesquisar as estações e pára quando uma estação de sinal suficientemente forte é sintonizada.

Se um programa for transmitido em estéreo, o indicador luminoso ST (stereo) também se acenderá.

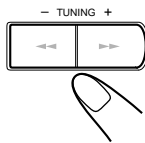

Para interromper a pesquisa, pressione o botão TUNING - / +.



Quando você pressiona o botão TUNING - / + rápida e repetidamente

A frequência é alterada gradualmente.

#### Para alterar o modo de recepção de FM

Se a recepção de uma emissora FM estéreo for difícil ou apresentar ruídos, pressione FM MODE no controle remoto até que o indicador luminoso MONO se acenda no visor. Desse modo, a recepção será melhorada.

FM MODE



Para restaurar o efeito estéreo, pressione FM MODE novamente até que o indicador luminoso MONO se apague. Com esse modo, você pode ouvir os sons estéreo de uma transmissão.

## Programando estações

Você pode programar 30 estações FM e 15 estações AM. Em alguns casos, as frequências de teste já foram memorizadas quando a fábrica testou a função de programação do sintonizador. Isso não significa um problema de mau funcionamento. Você pode programar as estações desejadas seguindo o método de programação.

- Há um limite de tempo para as etapas a seguir. Se o ajuste for cancelado antes de você terminar a configuração, reinicie a partir da etapa 1.

#### 1 Sintonize a estação que você deseja programar.

- Consulte o tópico “Sintonizando uma estação” acima.

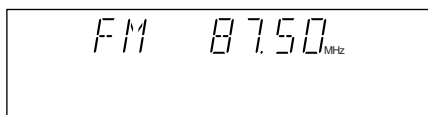

#### 2 Pressione SET.



#### 3 Pressione PRESET - / + para selecionar um número pré-programado.

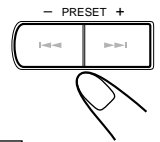
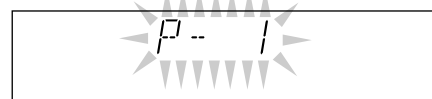

#### 4 Pressione SET novamente.



A estação sintonizada na etapa 1 é armazenada no número pré-programado definido na etapa 3.

- Se você armazenar uma nova estação com um número utilizado anteriormente, a estação previamente armazenada será apagada da memória.



Quando você retira o plugue do cabo de alimentação da tomada ou quando faltar energia

As estações pré-programadas são apagadas em alguns dias. Se isso acontecer, programe as estações novamente.

## Sintonizando uma estação pré-programada

#### 1 Pressione FM/AM.

O aparelho liga automaticamente, na estação previamente sintonizada (FM ou AM). (Somente no modelo CA-MXJ300, o painel móvel elétrico abre automaticamente).

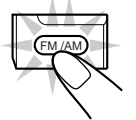

- Cada vez que você pressiona esse botão, a banda alterna entre FM e AM.

#### 2 Selecione um número pré-programado.

##### No aparelho:

Pressione PRESET - / +.

##### No controle remoto:

Pressione os botões numéricos.

Para selecionar o número 5, pressione 5.

1 ○ 2 ○ 3 ○

Para selecionar o número 15, pressione +10 e depois 5.

4 ○ 5 ○ 6 ○

Para selecionar o número 20, pressione +10 e depois 10.

7 ○ 8 ○ 9 ○

Para selecionar o número 25, pressione +10, +10 e depois 5.

10 ○ +10 ○

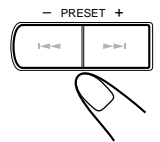

# Reprodução de CDs

## Colocando os CDs nas bandejas

**1** Pressione o botão ▲ que abre a bandeja de disco (CD 1 a CD 3) na qual você deseja colocar um CD.

O aparelho liga automaticamente e a bandeja selecionada é ejetada. (Somente no modelo CA-MXJ300, o painel móvel elétrico também abre automaticamente).

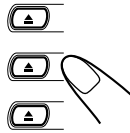

**2** Coloque o disco corretamente sobre o círculo da bandeja, com o lado da etiqueta para cima.

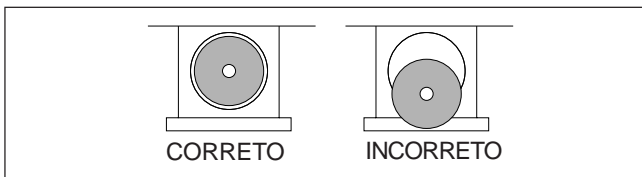

- Ao utilizar um CD single (8 cm), coloque-o no círculo mais interno da bandeja.

**3** Pressione o mesmo botão ▲ que você pressionou na etapa 1.

A bandeja de disco fecha e o indicador luminoso correspondente ao número do disco (CD 1 a CD 3) acende no visor.

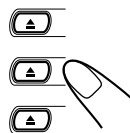

**4** Repita as etapas 1 a 3 para colocar outros CDs.



### Para colocar mais de um CD em seguida

Pressione o botão que abre ▲ a próxima bandeja onde você deseja colocar o CD. A primeira bandeja fecha automaticamente e a próxima bandeja é ejetada.



### Sobre os indicadores luminosos

Cada indicador luminoso corresponde à bandeja com o mesmo número.



- O marcador que corresponde ao número de disco selecionado se acende.
- O indicador de disco pisca enquanto o CD correspondente é reproduzido.
- O indicador de disco se apaga quando o aparelho detecta que não há CD na bandeja correspondente.

## Reproduzindo discos inteiros — reprodução contínua

É possível reproduzir os CDs continuamente.

**1** Coloque os CDs nas bandejas.

**2** Pressione o botão correspondente ao CD que você deseja reproduzir (CD 1, CD 2 ou CD 3).

A reprodução do CD é iniciada a partir da primeira faixa do disco selecionado.

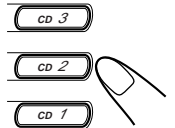

Número da faixa Tempo decorrido de reprodução

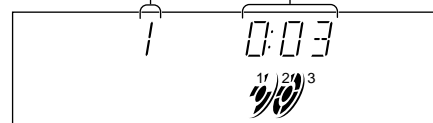

- Pressionar o botão CD ►/|| ao invés dos botões de número do disco inicia a reprodução de um CD na bandeja.

Para parar durante a reprodução, pressione ■ no aparelho (ou CD ■/CLEAR no controle remoto).

Para remover o disco, pressione o botão correspondente ▲.



### Seqüência de reprodução dos CDs

Quando você coloca 3 CDs nas bandejas, eles são reproduzidos em uma das seguintes seqüências.

- Quando CD 1 é pressionado: CD 1 ⇒ CD 2 ⇒ CD 3 (e então pára)
  - Quando CD 2 é pressionado: CD 2 ⇒ CD 3 ⇒ CD 1 (e então pára)
  - Quando CD 3 é pressionado: CD 3 ⇒ CD 1 ⇒ CD 2 (e então pára)
- \* Quando há somente 2 CDs nas bandejas, eles são reproduzidos na mesma ordem, mas a bandeja sem CD é ignorada.

## Operações básicas com CDs

Enquanto você estiver ouvindo um CD, é possível realizar as seguintes operações.

**Para trocar um CD durante a reprodução de um outro**

Pressione o botão ▲ correspondente a um CD que não esteja sendo reproduzido no momento, nem esteja selecionado, para ejetar a respectiva bandeja e trocar o CD.

Se houver troca de CDs durante uma reprodução, o aparelho só finalizará essa função após reproduzir todos os CDs recentemente inseridos.

**Para interromper a reprodução por um momento**

Pressione o botão CD ►/||.





Durante a pausa, o tempo decorrido de reprodução pisca no visor.

Para retomar a reprodução, pressione o botão CD ►/|| novamente.

### Para localizar um certo ponto em uma faixa

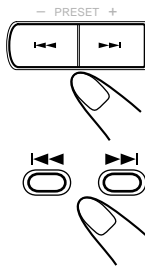

Durante a reprodução, mantenha pressionado o botão  ou .

- : Reverte as faixas rapidamente.
- : Avança as faixas rapidamente.



### Para mudar de faixa

Pressione o botão  ou  repetidamente antes ou durante a reprodução.

- : Volta ao início da faixa atual ou faixas anteriores.
- : Salta para o início da próxima faixa ou faixas subsequentes.

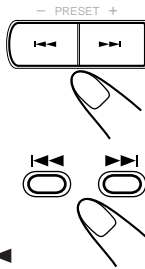

Se você mantiver pressionado o botão  /  antes de reproduzir

É possível mudar de faixa continuamente.

### Para ir diretamente de uma faixa a outra utilizando os botões numéricos

Pressionar os botões numéricos, antes ou durante a reprodução, permite a você iniciar a reprodução do número de faixa desejado.

Quando o botão do número da trilha é pressionado, o CD começa a tocar a partir da trilha do disco atualmente selecionado.

- Ex.: Para ouvir a faixa de número 5, pressione 5.  
 Para ouvir a faixa de número 15, pressione +10 e depois 5.  
 Para ouvir a faixa de número 20, pressione +10 e depois 10.  
 Para ouvir a faixa de número 32, pressione +10, +10, +10 e depois 2.

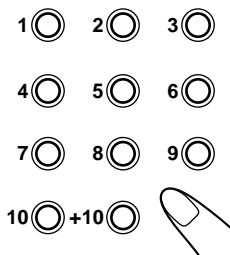



### Programando a ordem de reprodução das faixas — reprodução programada

É possível definir a ordem de reprodução das faixas antes de iniciar a reprodução. **Você pode programar até 32 faixas.**

- Para utilizar a função de repetição durante a reprodução de um programa, pressione o botão REPEAT antes de iniciar a reprodução do programa.

#### 1 Coloque os CDs nas bandejas.

- Se a fonte de reprodução atual não for um CD player, pressione CD  e, em seguida,  no aparelho (ou CD /CLEAR no controle remoto) antes de ir para a próxima etapa.

#### 2 Selecione o modo de reprodução Program.

##### No aparelho:

Pressione o botão PROGRAM.



##### No controle remoto:

Pressione o botão PLAY MODE repetidamente até que o indicador PRGM se acenda no visor. Cada vez que você pressiona este botão, o modo de reprodução do CD se altera como segue:

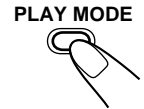

Reprodução programada → Reprodução aleatória → Reprodução contínua → (volta ao início)



- Se houver um programa armazenado na memória, ele será chamado.

#### 3 Pressione um dos botões (CD 1, CD 2 ou CD 3) para selecionar o número do CD que você deseja reproduzir.

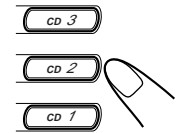

Número da faixa  
Número do disco      Número da etapa do programa

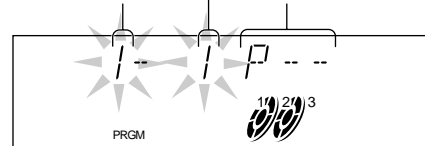

#### 4 Escolha uma faixa do CD selecionado na etapa acima.

##### No aparelho:

Pressione o botão  ou  para selecionar o número da faixa e pressione SET em seguida.

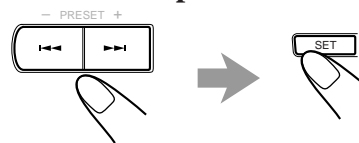

##### No controle remoto:

##### Pressione os botões numéricos.

- Para aprender como utilizar os botões numéricos, consulte o tópico “Para ir diretamente de uma faixa a outra utilizando os botões numéricos” descrito na coluna da esquerda.

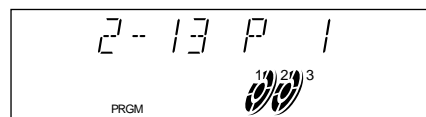
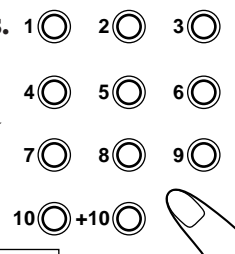

#### 5 Programe as outras faixas desejadas.

- Para programar as faixas do mesmo disco, repita a etapa 4.
- Para programar as faixas de outro disco, repita as etapas 3 e 4.

#### 6 Pressione o botão CD .

As faixas são reproduzidas na ordem em que você programou.

Para parar durante a reprodução, pressione ■ no aparelho (ou CD ■/CLEAR no controle remoto).

### Para sair do modo de reprodução programada

#### No aparelho:

Pressione PROGRAM novamente, antes ou após a reprodução, para que o aparelho entre no modo de reprodução contínua.

#### No controle remoto:

Pressione o botão PLAY MODE repetidamente até que o indicador do modo de reprodução do CD se apague no visor.

- A programação que você fez é armazenada na memória até que você a apague.

### Para verificar o conteúdo do programa

Antes de ouvir os CDs, você pode verificar o conteúdo do programa pressionando o botão ◀◀ ou ▶▶ no controle remoto.

- ▶▶: Exibe as faixas na ordem programada.
- ◀◀: Exibe as faixas na ordem reversa.

### Para modificar o programa

Antes de ouvir os CDs, você pode apagar as faixas programadas exibidas no visor pressionando o botão CANCEL.



- Cada vez que você pressiona esse botão, a faixa exibida no visor é apagada do programa.

Para adicionar trilhas à programação antes de reproduzir, simplesmente selecione os números dos discos e das trilhas que deseja adicionar seguindo as etapas 3 e 4 do procedimento de programação na página 16.

Para apagar o programa inteiro antes ou após a reprodução, pressione ■ no aparelho (ou CD ■/CLEAR no controle remoto).

“PROGRAM” aparece no visor.

- Ejetar um CD também apaga os números das faixas programadas do CD ejetado.



**Se você tentar programar uma 33ª etapa**

O termo “FULL” aparecerá no visor.



**Se a sua entrada for ignorada**

Você tentou programar uma faixa de uma bandeja vazia ou o número da faixa não existe no CD (por exemplo, você selecionou a faixa 14 de um CD que possui somente 12 faixas). Tais entradas são ignoradas.

## Reproduzindo aleatoriamente

As faixas de todos os CDs selecionados são reproduzidas aleatoriamente.

- Para utilizar a função de repetição durante uma reprodução aleatória, pressione o botão REPEAT depois de iniciar a reprodução.

### 1 Prepare os CDs.

- Se a fonte de reprodução atual não for um CD player, pressione CD ▶/|| e, em seguida, ■ no aparelho (ou CD ■/CLEAR no controle remoto) antes de ir para a próxima etapa.

### 2 Selecione o modo de reprodução Random.

#### No aparelho:

Pressione RANDOM.

#### No controle remoto:

Pressione o botão PLAY MODE repetidamente até que o indicador RANDOM se acenda no visor. Cada vez que você pressiona este botão, o modo de reprodução do CD se altera como segue:

Reprodução programada → Reprodução aleatória → Reprodução contínua → (volta ao início)

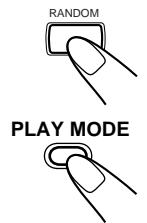

### 3 Pressione o botão CD ▶/||.

As faixas são reproduzidas aleatoriamente. Esse modo é finalizado quando todas as faixas são reproduzidas uma vez.

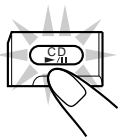

Para interromper a reprodução, pressione o botão ■ (ou CD ■/CLEAR no controle remoto).

- A reprodução aleatória também pára quando você abre uma bandeja de disco.

### Para sair do modo de reprodução aleatória

#### No aparelho:

Pressione RANDOM novamente, antes ou após a reprodução, para que o aparelho entre no modo de reprodução contínua.

#### No controle remoto:

Pressione o botão PLAY MODE repetidamente até que o indicador do modo de reprodução do CD se apague no visor.



**Mesmo se você pressionar o botão ◀◀**

Você não poderá voltar para as faixas anteriores durante a reprodução aleatória.

- Se você pressionar ▶▶ você irá para as próximas faixas aleatórias.

## Repetindo faixas ou CDs — repetição

É possível repetir todos os CDs, o programa ou uma determinada faixa tantas vezes quantas desejar.

**Para isso**, pressione REPEAT durante ou antes da reprodução. Para utilizar a função de repetição no modo de reprodução programada ou aleatória, pressione esse botão após iniciar a reprodução.

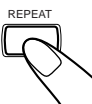

- Cada vez que você pressiona esse botão, o modo de repetição e o indicador luminoso se alteram da seguinte forma:

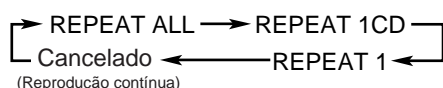

**REPEAT ALL:** Repete todas as faixas em todos os CDs (continuamente ou aleatoriamente) ou todas as faixas do programa.

**REPEAT 1CD\*:** Repete todas as faixas de um CD.

**REPEAT 1:** Repete uma faixa de um CD.

- \* REPEAT 1CD não é utilizado nos modos de reprodução programada ou aleatória.

**Para cancelar o modo de repetição**, pressione REPEAT várias vezes até que o indicador REPEAT (REPEAT ALL, REPEAT 1CD ou REPEAT 1) se apague no visor.

- A função de repetição também é cancelada quando você seleciona o modo de reprodução programada ou aleatória.

## Impedindo a ejeção de um disco — bloqueio da bandeja

Você pode impedir a ejeção de um CD do aparelho e bloquear os discos.

- Essa operação só é possível por meio dos botões do aparelho.

**Para impedir a ejeção de um disco**, pressione o botão ▲ de qualquer bandeja enquanto mantém pressionado o botão ■. (Se houver uma bandeja de disco aberta, feche-a primeiro). A palavra “LOCKED” aparece no visor por um momento e os CDs são bloqueados.

**Para cancelar essa função e desbloquear os discos**,

pressione o botão ▲ de qualquer bandeja enquanto mantém pressionado o botão ■.

A palavra “UNLOCKED” aparece no visor por um momento e os discos das bandejas são desbloqueados.



### Se você tentar ejetar os CDs

A palavra “LOCKED” aparecerá no visor para indicar que a função de bloqueio está sendo utilizada.

# Reprodução de fitas

Este aparelho proporciona dois tipos de deck de cassete: A somente para reprodução em um lado e B para reprodução tanto no modo Reverse quanto em um lado.

É possível reproduzir fitas tipo I, II e IV sem alterar qualquer ajuste.

## Reproduzindo uma fita

**1** Pressione o botão EJECT (▲) do deck que você deseja utilizar.

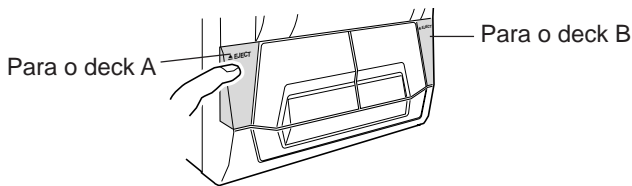

**2** Coloque uma fita cassete no deck com a parte exposta voltada para baixo.

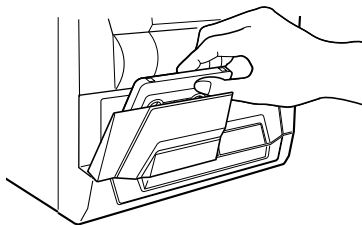

**3** Feche o suporte de cassete delicadamente.

Se você colocar uma fita cassete em cada deck, o último deck onde você colocou a fita será selecionado.

**Para operar o outro deck**, pressione o botão TAPE A/B (ou TAPE A ou TAPE B no controle remoto).

**4** No aparelho:

Pressione TAPE ◀▶.

**No controle remoto:**

Pressione TAPE ▶ para avançar ou TAPE ◀ para retroceder a fita.



**Quando o deck A é selecionado:**

A fita toca apenas no lado da frente e o indicador de direção da fita (▶) começa a piscar devagar.

Quando a fita toca até o final, o deck pára automaticamente.

**Quando o deck B é selecionado:**

O aparelho começa a reproduzir a fita e o indicador de direção da fita (◀▶) começa a piscar lentamente para indicar a direção em que a fita está rodando.

• Quando utilizar TAPE ◀▶ no aparelho:

Cada vez que você pressiona esse botão, a direção da fita muda:

- ▶ : reproduz o lado frontal.
- ◀ : reproduz o lado reversa.

Quando a fita é reproduzida até o fim, o deck pára automaticamente se o modo de reversão não estiver ativado. (Consulte o tópico “Para reproduzir os dois lados repetidamente — modo de reversão”).

**Para parar durante a reprodução**, pressione ■ (ou TAPE ■ no controle remoto).

**Para operar o outro deck**, pressione o botão TAPE A/B (ou TAPE A ou TAPE B no controle remoto) e depois o botão TAPE ◀▶.

**Para avanço rápido à direita ou à esquerda**, pressione ◀◀ ou ▶▶ (ou ◀◀ ou ▶▶ no controle remoto).

O indicador de direção da fita (◀▶) começa a piscar rapidamente no visor.

**Para remover a fita**, pressione o botão ▲ EJECT no deck A ou EJECT ▲ no deck B.

**Para reproduzir os dois lados repetidamente — modo de reversão**

O modo Reverse funciona para o deck B.

Quando ele é utilizado, a fita reverte automaticamente até o final de um lado e o aparelho começa a reproduzir o outro lado da fita, repetindo o mesmo processo.

**Para utilizar o modo Reverse** pressione o botão REVERSE MODE repetidamente para que o indicador Reverse Mode no visor acenda como —  (↻).

• Cada vez que você pressiona o botão, o modo Reverse se altera como segue:

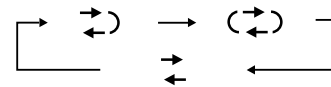

- ↻ : O deck da fita cassete pára automaticamente após reproduzir os dois lados da fita. (Pára quando a reprodução na direção ◀ termina).
- ↻ : O deck da fita cassete continua a tocar os dois lados da fita até que o botão ■ seja pressionado.
- ↻ : O deck da fita cassete pára automaticamente após reproduzir um lado da fita.



Não é recomendável a utilização de uma fita C-120 ou fita mais fina, pois a deteriorização característica dessa fita pode ocorrer. Além disso, esse tipo de fita emperra facilmente nos roletes e eixo giratório da fita magnética.



## IMPORTANTE:

- Pode ser contra a lei gravar ou reproduzir materiais sem o consentimento do proprietário dos direitos autorais.
- O nível de gravação é automaticamente corrigido, não sendo afetado pelo controle de VOLUME. Portanto, durante a gravação, você pode ajustar o som que está ouvindo sem afetar o nível da gravação.
- Enquanto grava, você pode ouvir os modos de som e/ou efeito active bass extension pelos alto-falantes e/ou fones de ouvido. Entretanto, o som é gravado sem esses efeitos (consulte a página 13).
- Se a gravação que você fez apresentar excesso de ruídos ou estática, o aparelho pode estar próximo demais à TV. Aumente a distância entre a TV e o aparelho.
- Você pode utilizar fitas tipo I e II para gravação.

## Para proteger sua gravação

As fitas cassete costumam ter duas pequenas lingüetas na parte de trás, utilizadas para proteger contra o apagamento ou gravação acidentais.

Para proteger sua gravação, remova essas lingüetas.

Para regravar em uma fita protegida, cubra os orifícios com fita adesiva.

Ao utilizar uma fita tipo II, tome cuidado para não cobrir os orifícios utilizados para detectar o tipo de fita.

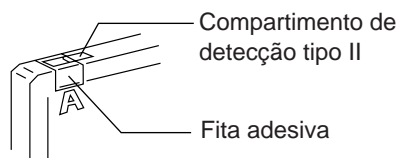

Compartimento de detecção tipo II

Fita adesiva

## Gravando fitas no deck B



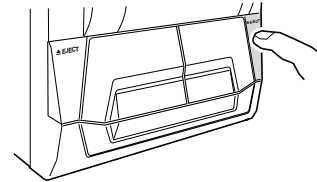

### 1 Pressione o botão EJECT do deck B.



### 2 Coloque uma fita cassete gravável, com a parte exposta voltada para baixo.

### 3 Feche o suporte de cassete delicadamente.

### 4 Verifique a direção da fita do deck B.

- Quanto utilizar o aparelho:  
Se a direção da fita não estiver certa, pressione o botão TAPE   duas vezes e depois o botão  para mudar a direção da fita.
- Se quiser gravar nos dois lados da fita, pressione REVERSE MODE até que o indicador  se acenda.

### 5 Inicie a reprodução da fonte — FM, AM\*, CD player, deck A ou equipamento auxiliar conectado às tomadas AUX.

- Se a fonte for o CD, você também poderá utilizar a gravação direta de CD (consulte a página 21).
- Se a fonte for o deck A, você também poderá utilizar o método de transferência som gravado (consulte o tópico “Transferindo gravação entre fitas” na página 21).

\* Consulte o tópico “Para gravar uma estação AM — corte de batimentos” na página 21.

### 6 Inicie a gravação.



#### No aparelho:

#### Pressione o botão REC START/STOP.



O indicador luminoso **REC** se acende no visor e a gravação é iniciada.

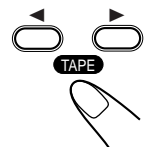

#### No controle remoto:

- 1) Pressione o botão REC PAUSE.  
O indicador luminoso **REC** começa a piscar no visor.
  - 2) Pressione TAPE  ou TAPE .
- O indicador luminoso **REC** pára de piscar, permanece aceso e a gravação é iniciada.



Para parar durante a gravação, pressione REC START/STOP novamente, ou pressione  no aparelho (ou TAPE  no controle remoto).

**Para interromper a gravação temporariamente (exceto quando a fonte de reprodução for o deck A),** pressione o botão REC PAUSE no controle remoto. O indicador **REC** pisca no visor.

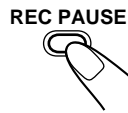

**Para prosseguir com a gravação,** pressione TAPE ◀▶ no aparelho (TAPE ◀ ou TAPE ▶ no controle remoto). O indicador **REC** pára de piscar e permanece aceso.

**Para remover o cassete,** pressione o botão EJECT ▲ no deck B.

### Para gravar nos dois lados — modo de reversão

Pressione o botão REVERSE MODE até que o indicador do modo de reversão se acenda do seguinte modo — ↺↻.

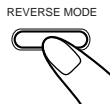

- Ao utilizar o modo de reversão para gravação, inicie a gravação na direção de avanço (▶). Caso contrário, o aparelho interromperá a gravação após gravar em um único lado (reverso) da fita.

**Para cancelar o modo de reversão,** pressione esse botão novamente até que o indicador do modo de reversão se acenda do seguinte modo — ↻↺.

### Para gravar uma estação AM — corte de batimentos

Enquanto você grava uma emissora AM, os batimentos podem ser ouvidos (eles nunca são ouvidos quando se ouve uma transmissão sem gravá-la).

Se isso ocorrer, pressione o botão PROGRAM repetidamente, durante a gravação, até que os batimentos sejam reduzidos.



- Cada vez que você pressiona esse botão, o visor muda para exibir o seguinte:

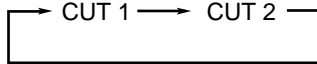

## Transferindo gravação entre fitas

Quando copiar fitas, certifique-se de que a direção da reprodução dos decks A e B é a mesma.

**1 Pressione o botão TAPE ◀▶ e depois ■.**

**2 Coloque o cassete de origem no deck A e um cassete gravável no deck B.**

- Coloque os cassetes nos dois decks de modo que as fitas rodem na direção de avanço (▶).

**3 Pressione o botão DUBBING.**

Inicia-se a transferência.



**Para interromper a transferência,** pressione o botão ■ no aparelho (ou TAPE ■ no controle remoto).

**Para remover o cassete,** pressione o botão ▲ EJECT no deck A e EJECT ▲ no deck B.

### Para gravar nos dois lados — modo de reversão

Pressione o botão REVERSE MODE até que o indicador do modo de reversão se acenda do seguinte modo — ↺↻.

**Para cancelar o modo de reversão,** pressione esse botão novamente até que o indicador do modo de reversão se acenda do seguinte modo — ↻↺.

## Gravando diretamente de um CD

Todo o conteúdo do CD vai para a fita na ordem que está no CD ou de acordo com a ordem estabelecida em um programa.

**1 Coloque um cassete gravável no deck B.**

**2 Coloque um CD corretamente sobre o círculo da bandeja de disco, com a etiqueta voltada para cima.**

**3 Pressione um dos botões de número do disco (CD 1 a CD 3) para selecionar o disco e então pressione o botão ■.**

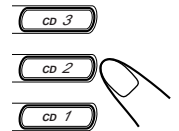

**4 Pressione o botão CD REC START.**

O termo “CD REC” aparece no visor e o indicador **REC** se acende.

O deck B inicia a gravação e o CD player inicia a reprodução.

Quando a gravação termina, a mensagem “CD REC FINISHED” aparece no visor e o CD player e o deck B param.



**Para interromper a gravação direta do CD,** pressione o botão ■ no aparelho (ou TAPE ■ no controle remoto).

**Para remover o cassete,** pressione o botão EJECT ▲ no deck B.

### Para gravar nos dois lados — modo de reversão

Pressione o botão REVERSE MODE até que o indicador do modo de reversão se acenda do seguinte modo — ↺↻.

- Quando utilizar o modo Reverse para Gravação direta de CD, coloque a uma fita virgem no deck B com o lado da fonte voltado para o cabeçote e inicie a gravação primeiro para a frente (▶). Quando a fita chegar ao fim enquanto estiver gravando uma música nesta direção (▶), a última música será gravada no início do outro lado (◀).

Se você iniciar a gravação pelo lado reverso (◀), o aparelho irá parar a gravação após gravar em um único lado (reverso) da fita.

**Para cancelar o modo de reversão,** pressione esse botão novamente até que o indicador do modo de reversão se acenda do seguinte modo — ↻↺.

# Utilização dos microfones

Ao utilizar dois microfones você pode cantar acompanhando uma música (karaoke) e fazer a mixagem dos microfones.

## IMPORTANTE:

- Ajuste sempre o MIC LEVEL para o mínimo (MIN) ao conectar ou desconectar o microfone.
- Se você não estiver utilizando os microfones, mantenha-os desconectados.

## Cantando junto com a música

### Substituição vocal

Essa função reduz o vocal da fonte de reprodução, permitindo substituí-lo pela sua voz à medida que você acompanha a música que está sendo reproduzida.

### SOMENTE no aparelho:

**1** Gire o botão MIC LEVEL até o mínimo (MIN).



**2** Conecte o microfone (não fornecido) encaixando-o na tomada MIC.

**3** Pressione o botão SOUND MODE repetidamente até que “KARAOKE” apareça no visor.

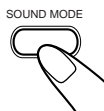

O indicador de karaokê ( ) também se acende no visor.

**4** Inicie a reprodução da fonte — CD, fita ou outro componente conectado.

**5** Gire os controles MIC LEVEL e VOLUME enquanto canta no microfone.

- Ao pressionar o botão REC START/STOP você pode gravar sua canção se desejar. (Para obter mais detalhes, consulte a página 20).

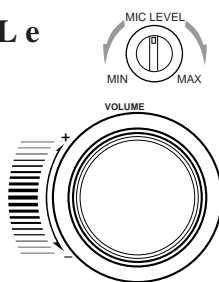

### Para introduzir um eco a sua voz

Pressione SHIFT e, em seguida, ECHO no controle remoto para que o indicador luminoso de eco ( ) se acenda no visor.

Cada vez que você pressiona ECHO, o indicador de eco se acende e apaga.

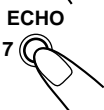

**Em caso de uivos ou chiados (feedback) durante a utilização dos microfones**

Tome as seguintes providências.

- Ajuste os controles MIC LEVEL e VOLUME.
- Evite colocar o microfone na direção dos alto-falantes.



**Se utilizar as fontes de reprodução abaixo com a função de mascaramento vocal, você poderá obter resultados insatisfatórios**

- Programas de rádio — o sinal de rádio não é tão confiável quanto os sinais provenientes de uma fita ou CD.
- Fontes mono.
- Fitas com gravação ruim.
- Fontes gravadas com duetos, eco forte, coro ou poucos instrumentos.

### Mixagem de microfones

Ao cantar junto com fitas múltiplex ou CDs, siga o procedimento abaixo:

### SOMENTE no aparelho:

**1** Gire o botão MIC LEVEL até o mínimo (MIN).



**2** Conecte o microfone (não fornecido) encaixando-o na tomada MIC.

**3** Inicie a reprodução da fonte — CD, fita ou outro componente conectado.

**4** Gire os controles MIC LEVEL e VOLUME enquanto canta no microfone.

- Ao pressionar o botão REC START/STOP você pode gravar sua canção se desejar. (Para obter mais detalhes, consulte a página 20).

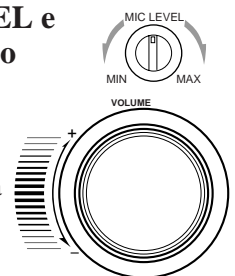

### Para utilizar somente o microfone

É possível utilizar o microfone sem qualquer música de fundo e gravar a sua voz se desejar.

**1** Gire o botão MIC LEVEL até o mínimo (MIN).

**2** Conecte o microfone (não fornecido) encaixando-o na tomada MIC.

**3** Pressione o botão CD ►/|| e depois o botão ■. Nenhuma música de fundo é ouvida.

**4** Gire os controles MIC LEVEL e VOLUME enquanto canta ou fala no microfone.

- Ao pressionar o botão REC START/STOP você pode gravar sua canção se desejar. (Para obter mais detalhes, consulte a página 20).

# Utilização dos temporizadores

Há três temporizadores disponíveis — temporizador de gravação, alarme diário e temporizador de desligamento automático.

Antes de utilizá-los, é preciso acertar o relógio interno do aparelho (consulte a página 11).

## Utilizando o alarme diário

Ao utilizar o alarme diário você pode acordar ouvindo a sua música ou programa de rádio favoritos.

### Como realmente funciona o alarme diário

O aparelho liga automaticamente, ajusta o volume no nível pré-definido e inicia a reprodução da fonte especificada ao chegar a hora programada (o indicador  começa a piscar imediatamente antes da hora programada e continua piscando enquanto o alarme diário está em operação). Em seguida, ao terminar o intervalo de tempo programado (o indicador “OFF” começa a piscar imediatamente antes da hora programada para desligar), o aparelho desliga automaticamente (standby).

A configuração do alarme diário permanece armazenada na memória até que você a altere.

- Há um limite de tempo para as etapas a seguir. Se o ajuste for cancelado antes de você terminar a configuração, reinicie a partir da etapa 1.
- Se você cometeu um erro ao configurar o alarme, pressione CANCEL. (Contudo, isso nem sempre funciona. Se o comando CANCEL não funcionar, pressione o botão CLOCK/TIMER repetidamente e reinicie o procedimento a partir da etapa 1).

### No aparelho:

- 1 Pressione o botão **CLOCK/TIMER** até que a palavra “DAILY” apareça no visor.

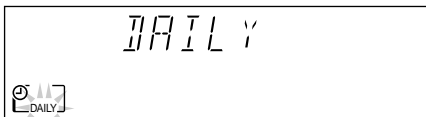

O indicador DAILY também começa a piscar no visor.

- Cada vez que você pressiona esse botão, os modos de ajuste do temporizador se alteram do seguinte modo:

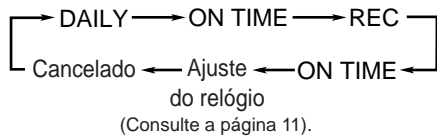





- 2 Pressione o botão **CLOCK/TIMER** novamente.



O termo “ON TIME” aparece por 2 segundos e então o aparelho entra no modo de ajuste da hora de início do temporizador.





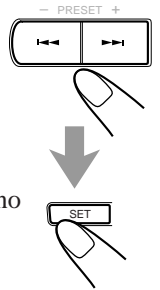

- 3 Defina a hora em que o aparelho deve ligar-se.

- 1) Pressione o botão  ou  para definir a hora e depois pressione SET.
- 2) Pressione o botão  ou  para definir os minutos e depois pressione SET.

O termo “OFF TIME” aparece no visor por 2 segundos e então o aparelho entra no modo de ajuste da hora de término do temporizador.



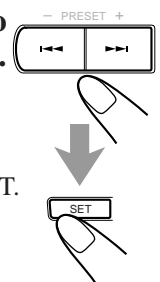

- 4 Defina a hora em que o aparelho deve desligar-se (no modo standby).

- 1) Pressione o botão  ou  para definir a hora e depois pressione SET.
- 2) Pressione o botão  ou  para definir os minutos e depois pressione SET. O aparelho entra no modo de seleção da fonte.



- 5 Pressione o botão  ou  para selecionar a fonte a reproduzir e depois pressione SET.

- Cada vez que você pressiona o botão  ou , a fonte se altera do seguinte modo:

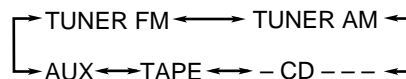

TUNER FM: sintoniza uma estação FM pré-programada.

→ vá para a etapa 6.

TUNER AM: sintoniza uma estação AM pré-programada.

→ vá para a etapa 6.

- CD - - -: reproduz uma faixa especificada de um disco especificado. → vá para a etapa 6.

- Certifique-se de que exista um CD na bandeja de disco selecionada.





TAPE: reproduz uma fita no deck A ou B. → vá para a etapa 7.

- Certifique-se de que exista uma fita no deck cujo indicador (A ou B) esteja aceso no visor.
- Certifique-se de que a direção da fita esteja certa.

AUX: reproduz uma fonte externa. → vá para a etapa 7.



- Para utilizar esse ajuste, o componente externo deve estar equipado com a função de temporização.

## 6 Ao selecionar “- CD - - -”

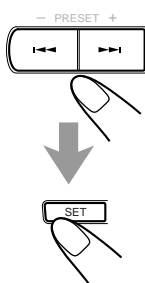
- 1) Pressione o botão  ou  para selecionar o número do disco e depois pressione SET.
- 2) Pressione o botão  ou  para definir o número da faixa e depois pressione SET.  
O aparelho entra no modo de ajuste de volume.



## Ao selecionar “TUNER FM” ou “TUNER AM”

Pressione o botão  ou  para selecionar o número da estação pré-programada e depois pressione SET.  
O aparelho entra no modo de ajuste de volume.

## 7 Pressione o botão ou para ajustar o nível de volume.

- Você pode selecionar o nível de volume entre quatro valores. Se você selecionar “VOL - - -”, o volume será ajustado para o último nível previamente definido.



## 8 Pressione SET para concluir o ajuste do alarme diário.

O indicador DAILY pára de piscar e permanece aceso. Os ajustes que você fez são mostrados em seqüência no visor.



## 9 Pressione o botão (standby/ligado) para desligar o aparelho (no modo standby) caso você tenha ajustado o alarme diário com o aparelho ligado.



### Para ativar ou desativar o alarme diário após os ajustes

- 1) Pressione o botão CLOCK/TIMER repetidamente até que “DAILY” apareça no visor.



- 2) Para desativar o alarme diário, pressione CANCEL.

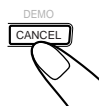

O indicador DAILY se apaga e “OFF” é exibido no visor.

O alarme diário é cancelado, mas os ajustes permanecem na memória.

### Para ativar o alarme diário, pressione SET.

O indicador DAILY se acende no visor. Os ajustes que você fez são exibidos em seqüência no visor para sua confirmação.



**Se o aparelho estiver ligado na hora de início do temporizador**

O alarme diário não funcionará.

## No controle remoto:

### 1 Pressione o botão SHIFT.

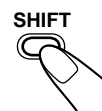

### 2 Pressione o botão TIMER.

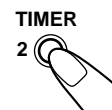

O indicador DAILY também começa a piscar no visor.  
• Cada vez que você pressiona esse botão, os modos de ajuste do temporizador se alteram do seguinte modo:

DAILY → ON TIME → REC → ON TIME →  
Ajuste do relógio (Consulte a página 11). → Cancelado

### 3 Pressione o botão TIMER novamente.

O termo “ON TIME” aparece por 2 segundos e então o aparelho entra no modo de ajuste da hora de início do temporizador.

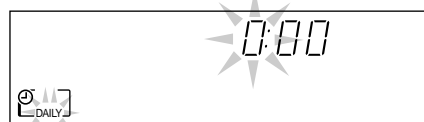
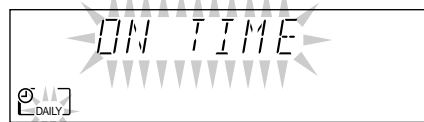
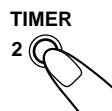

### 4 Defina a hora em que o aparelho deve ligar-se.

- 1) Pressione SELECT - ou SELECT + para ajustar a hora e, em seguida, pressione SET.
- 2) Pressione SELECT - ou SELECT + para ajustar os minutos e, em seguida, pressione SET.  
O termo “OFF TIME” aparece no visor por 2 segundos e então o aparelho entra no modo de ajuste da hora de término do temporizador.

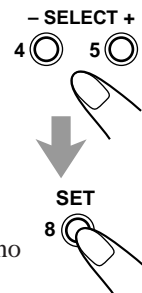

### 5 Defina a hora em que o aparelho deve desligar-se (no modo standby).

- 1) Pressione SELECT - ou SELECT + para ajustar a hora e, em seguida, pressione SET.
- 2) Pressione SELECT - ou SELECT + para ajustar os minutos e, em seguida, pressione SET.  
O aparelho entra no modo de seleção da fonte.

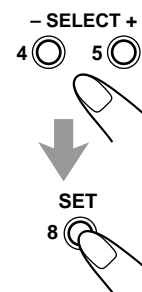

## 6 Pressione SELECT – ou SELECT + para selecionar a fonte para reprodução e, em seguida, pressione SET.

- Cada vez que você pressionar SELECT – ou SELECT +, a fonte é alterada do seguinte modo:

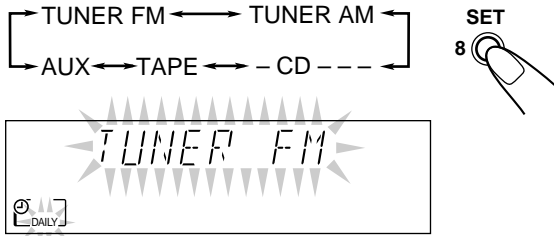

- TUNER FM: sintoniza uma estação FM pré-programada. → vá para a etapa 7.
- TUNER AM: sintoniza uma estação AM pré-programada. → vá para a etapa 7.
- CD - - -: reproduz uma faixa especificada de um disco especificado. → vá para a etapa 7.
  - Certifique-se de que exista um CD na bandeja de disco selecionada.
- TAPE: reproduz uma fita no deck A ou B. → vá para a etapa 8.
  - Certifique-se de que exista uma fita no deck cujo indicador (A ou B) esteja aceso no visor.
  - Certifique-se de que a direção da fita esteja certa.
- AUX: reproduz uma fonte externa. → vá para a etapa 8.
  - Para utilizar esse ajuste, o componente externo deve estar equipado com a função de temporização.

## 7 Ao selecionar “- CD - - -”

- 1) Pressione SELECT – ou SELECT + para selecionar o número do disco e, em seguida, pressione SET.
- 2) Pressione SELECT – ou SELECT + para ajustar o número da trilha e, em seguida, pressione SET. O aparelho entra no modo de ajuste de volume.

**Ao selecionar “TUNER FM” ou “TUNER AM”**  
Pressione SELECT – ou SELECT + para selecionar o número da estação predefinida e, em seguida, pressione SET. O aparelho entra no modo de ajuste de volume.

## 8 Pressione SELECT – ou SELECT + para ajustar o nível do volume.

- Você pode selecionar o nível de volume entre quatro valores. Se você selecionar “VOL - - -”, o volume será ajustado para o último nível previamente definido.



## 9 Pressione SET para concluir o ajuste do alarme diário.

O indicador DAILY pára de piscar e permanece aceso. Os ajustes que você fez são mostrados em seqüência no visor.

## 10 Pressione o botão (standby/ligado) para desligar o aparelho (no modo standby) caso você tenha ajustado o alarme diário com o aparelho ligado.

## Utilizando o temporizador de gravação

Ao utilizar o temporizador de gravação é possível gravar uma transmissão de rádio automaticamente em uma fita.

### Como funciona o temporizador de gravação

O aparelho liga automaticamente, sintoniza na estação especificada, ajusta o volume para “MIN” e inicia a gravação ao chegar a hora programada (o indicador começa a piscar imediatamente antes da hora programada e continua piscando enquanto o temporizador está em operação). Em seguida, ao terminar o intervalo de tempo programado (“OFF” aparece imediatamente antes da hora programada para desligar), o aparelho desliga automaticamente (standby).

A configuração do temporizador permanece armazenada na memória até que você a altere.

- Há um limite de tempo para as etapas a seguir. Se o ajuste for cancelado antes de você terminar a configuração, reinicie a partir da etapa 1.
- Se você cometeu um erro ao configurar o alarme, pressione CANCEL. (Contudo, isso nem sempre funciona. Se o comando CANCEL não funcionar, pressione o botão CLOCK/TIMER repetidamente e reinicie o procedimento a partir da etapa 1).

### No aparelho:

## 1 Coloque um cassete gravável no deck B.

## 2 Pressione o botão CLOCK/TIMER repetidamente até que “REC” apareça no visor.



O indicador REC também começa a piscar no visor.

- Cada vez que você pressiona esse botão, os modos de ajuste do temporizador se alteram do seguinte modo:

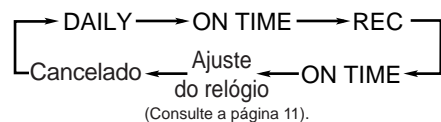



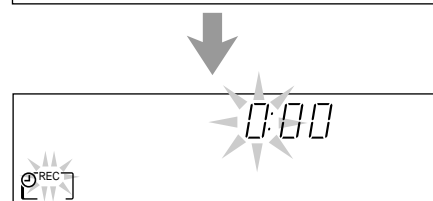
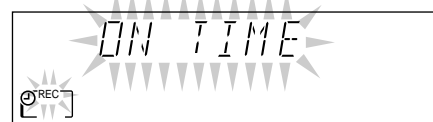

## 3 Pressione o botão CLOCK/TIMER novamente.

“ON TIME” aparece por 2 segundos e então o aparelho entra no modo de ajuste da hora de início do temporizador.





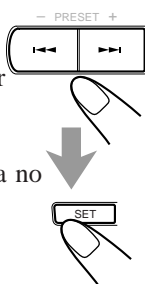

#### 4 Defina a hora em que o aparelho deve ligar-se.

- 1) Pressione o botão  ou  para definir a hora e depois pressione SET.
  - 2) Pressione o botão  ou  para definir os minutos e depois pressione SET.
- O termo "OFF TIME" aparece no visor por 2 segundos e então o aparelho entra no modo de ajuste da hora de término do temporizador.





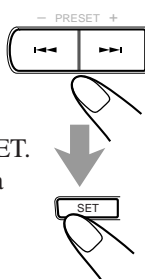

#### 5 Defina a hora em que o aparelho deve desligar-se (no modo standby).

- 1) Pressione o botão  ou  para definir a hora e depois pressione SET.
  - 2) Pressione o botão  ou  para definir os minutos e depois pressione SET.
- O aparelho entra no modo de seleção da estação pré-programada.



#### 6 Selecione a estação pré-programada.

- 1) Pressione o botão  ou  para selecionar a banda ("TUNER FM" ou "TUNER AM") e então pressione SET.
  - 2) Pressione o botão  ou  para selecionar um número de canal pré-programado e depois pressione SET.
- O indicador REC pára de piscar e permanece aceso. Os ajustes que você fez são exibidos em seqüência no visor.

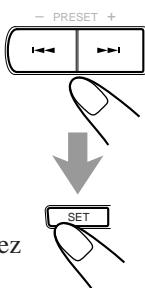

#### 7 Pressione (standby/ligado) para desligar o aparelho (no modo standby) se necessário.

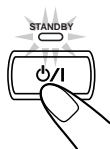

Se você desejar ouvir uma outra fonte de som enquanto grava

Pressione REC START/STOP para interromper a gravação. Sem interrompê-la, não é possível alterar a fonte.

#### Para ativar ou desativar o temporizador de gravação após os ajustes

- 1 Pressione o botão  repetidamente até que "REC" apareça no visor.

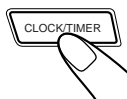

- 2 Para desativar o temporizador de gravação, pressione CANCEL (somente no aparelho). O indicador REC se apaga e "OFF" é exibido no visor.

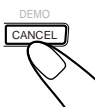

Para ativar o temporizador de gravação, pressione SET.

O indicador REC se acende no visor. Os ajustes que você fez são exibidos em seqüência no visor para sua confirmação.



#### No controle remoto:

- 1 Coloque um cassete gravável no deck B.

- 2 Pressione o botão  SHIFT.



- 3 Pressione o botão  TIMER repetidamente até que "REC" apareça no visor.

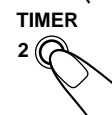

O indicador REC também começa a piscar no visor.

- Cada vez que você pressiona esse botão, os modos de ajuste do temporizador se alteram do seguinte modo:

DAILY → ON TIME → REC → ON TIME → Ajuste do relógio (Consulte a página 11). → Cancelado



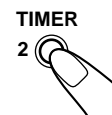

- 4 Pressione o botão  TIMER novamente.

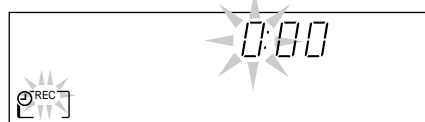
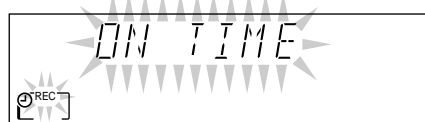

"ON TIME" aparece por 2 segundos e então o aparelho entra no modo de ajuste da hora de início do temporizador.





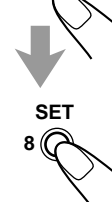

- 5 Defina a hora em que o aparelho deve ligar-se.

- 1) Pressione  SELECT - ou  SELECT + para ajustar a hora e, em seguida, pressione SET.
- 2) Pressione  SELECT - ou  SELECT + para ajustar os minutos e, em seguida, pressione SET.



O termo "OFF TIME" aparece no visor por 2 segundos e então o aparelho entra no modo de ajuste da hora de término do temporizador.

- 6 Defina a hora em que o aparelho deve desligar-se (no modo standby).

- 1) Pressione  SELECT - ou  SELECT + para ajustar a hora e, em seguida, pressione SET.
- 2) Pressione  SELECT - ou  SELECT + para ajustar os minutos e, em seguida, pressione SET.



O aparelho entra no modo de seleção da fonte.

## 7 Selecione a estação predefinida.

- 1) Pressione SELECT – ou SELECT + para selecionar a banda (“TUNER FM” ou “TUNER AM”) e, em seguida, pressione SET.
- 2) Pressione SELECT – ou SELECT + para selecionar o número do canal predefinido e, em seguida, pressione SET. O indicador REC pára de piscar e permanece aceso. Os ajustes que você fez são exibidos em seqüência no visor.



## 8 Pressione para desligar o aparelho (no modo standby) se necessário.



## Utilizando o temporizador de desligamento automático (SLEEP)

Ao utilizar o temporizador de desligamento automático você pode adormecer ouvindo música.

É possível configurar o temporizador de desligamento automático quando o aparelho estiver ligado.

### Como funciona o temporizador de desligamento automático

O aparelho desliga automaticamente na hora programada.

### SOMENTE no controle remoto:

#### 1 Pressione o botão SLEEP.

O período de tempo até o desligamento aparece no visor e o indicador SLEEP começa a piscar.

- Cada vez que você pressiona esse botão, o período de tempo se altera do seguinte modo:

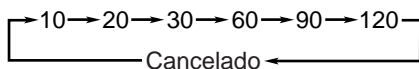

#### 2 Aguarde cerca de 5 segundos após especificar o período de tempo.

O indicador SLEEP pára de piscar e permanece aceso.

**Para verificar o tempo que resta até o desligamento automático,** pressione o botão SLEEP uma vez para exibir no visor o tempo restante por cerca de 5 segundos.

**Para alterar a hora de desligar,** pressione o botão SLEEP repetidamente até que o período de tempo desejado apareça no visor.

**Para cancelar o ajuste,** pressione o botão SLEEP repetidamente até que o indicador SLEEP se apague.

- O temporizador de desligamento automático também é cancelado ao desligar o aparelho.

## Prioridade de temporização

Uma vez que cada temporizador pode ser ajustado separadamente, talvez você queira saber o que acontece quando os ajustes desses temporizadores coincidem. Aqui estão alguns exemplos.

- **O temporizador de gravação tem prioridade sobre o alarme diário e o temporizador de desligamento automático.**

Se o alarme diário estiver definido para funcionar enquanto o temporizador de gravação estiver operando, o alarme diário não funcionará.

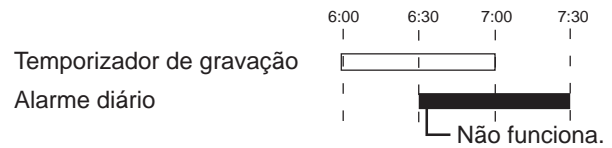

Se o temporizador de gravação estiver definido para funcionar enquanto o temporizador de desligamento automático estiver operando, o temporizador de desligamento automático não funcionará (o indicador SLEEP não será apagado).

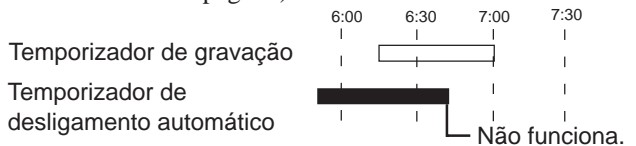



# Manutenção

Para obter o melhor desempenho do seu aparelho, mantenha os discos, fitas e o mecanismo sempre limpos.

## Manuseio de discos



- Remova o disco de sua caixa segurando-o pela borda e pressionando levemente o orifício central.
- Não toque a face brilhante do disco nem aperte as bordas para recurv-lo.
- Coloque o disco de volta na caixa aps o uso, para evitar deformces.

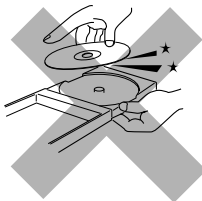

- Cuidado para no arranhar a superfcie do disco ao coloc-lo de volta na caixa.
- Evite exposico  luz solar direta, temperaturas extremas e umidade.

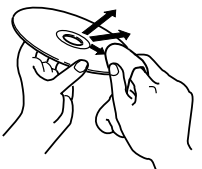

### Para limpar o disco

Limpe-o com um pano macio, fazendo movimentos em linha reta do centro para as bordas.



**NO UTILIZE** solventes — como, por exemplo, limpador de discos convencionais, spray, thinner ou benzina — para limpar o disco.

## Manuseio de fitas cassete

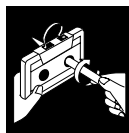

- Se a fita estiver frouxa dentro do cassete, elimine a folga inserindo um lpis em uma das bobinas em movimentos giratrios.
- Se a fita ficar frouxa, ela poder ser esticada, arrebentada ou se enroscar no cassete.



- Tome cuidado para no tocar a superfcie da fita.



- Evite guardar a fita em um dos seguintes locais:
  - Lugares empoeirados
  - Locais quentes ou sujeitos  luz solar direta
  - reas úmidas
  - Perto de um ím

## Cassete deck

Se os cabeotes, eixos giratrios e roletes do cassete deck ficarem sujos, as consequncias podero ser as seguintes:

- Perda da qualidade do som
- Som descontnuo
- Enfraquecimento
- Apagamento incompleto
- Dificuldade na gravaco

### Para limpar os cabeotes, eixos giratrios da fita e roletes

Utilize um cotonete de algodo umedecido em lcool.

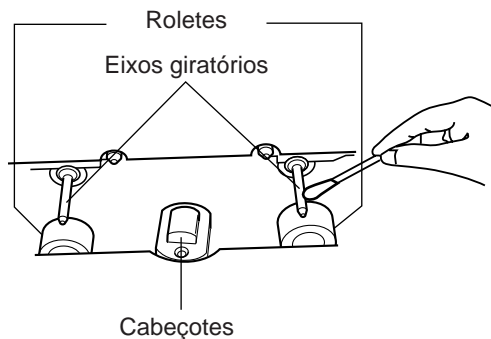

### Para desmagnetizar os cabeotes

Desligue o aparelho e utilize um desmagnetizador (disponvel em lojas de artigos eletrnicos e discos).

# Detecção de problemas

Se você tiver problemas com seu aparelho, verifique essa lista a fim de encontrar uma possível solução antes de contatar a assistência técnica.

Se o problema não for resolvido com as dicas fornecidas aqui ou se o aparelho sofreu danos físicos, chame uma pessoa qualificada, como o seu revendedor, para executar o serviço.

Sintoma	Causa possível	Ação
Nenhum som pode ser ouvido.	Conexões incorretas ou soltas.	Verifique todas as conexões e faça as correções. (Consulte as páginas 8 – 10).
Má recepção do rádio.	<ul style="list-style-type: none"><li>• As antenas estão desconectadas.</li><li>• A antena de quadro AM está muito próxima do aparelho.</li><li>• A antena de fio FM não está adequadamente estendida e posicionada.</li></ul>	<ul style="list-style-type: none"><li>• Reconecte as antenas firmemente.</li><li>• Mude a posição e a direção da antena de quadro AM.</li><li>• Estenda a antena de FM até encontrar a melhor posição de recepção.</li></ul>
O som do disco é descontínuo.	O disco está arranhado ou sujo.	Limpe ou substitua o disco. (Consulte a página 28).
A bandeja de disco não abre ou fecha.	<ul style="list-style-type: none"><li>• O cabo de alimentação AC não está ligado na tomada.</li><li>• As bandejas estão travadas.</li></ul>	<ul style="list-style-type: none"><li>• Ligue o cabo de alimentação AC à tomada.</li><li>• Destrave as bandejas. (Consulte a página 18).</li></ul>
O disco não é reproduzido.	O disco foi colocado de cabeça para baixo.	Coloque o disco com a etiqueta voltada para cima.
Os suportes de cassete não podem ser abertos.	A energia foi cortada enquanto a fita estava rodando.	Ligue o aparelho.
É impossível gravar.	As lingüetas da parte posterior do cassete foram removidas.	Tampe os orifícios com fita adesiva.
Perda do efeito estéreo.	O mascaramento vocal está ativado.	Cancele o mascaramento vocal. (Consulte a página 22).
As operações estão desativadas.	O microprocessador interno não funciona devido à interferência elétrica externa.	Desconecte o cabo de alimentação AC e conecte-o novamente.
Não é possível operar o aparelho com o controle remoto.	<ul style="list-style-type: none"><li>• O caminho entre o controle remoto e o sensor remoto está bloqueado.</li><li>• As pilhas estão gastas.</li></ul>	<ul style="list-style-type: none"><li>• Remova a obstrução.</li><li>• Troque as pilhas.</li></ul>

## Seção do amplificador

### Potência de saída

CA-MXJ300: 70 W por canal, mín. RMS, acionado a 6  $\Omega$  a 1 kHz, com distorção harmônica total não superior a 10%.

CA-MXJ200: 40 W por canal, mín. RMS, acionado a 6  $\Omega$  a 1 kHz, com distorção harmônica total não superior a 10%.

### Sensibilidade/impedância da entrada de áudio (a 1 kHz)

AUX: 300 mV/50 k $\Omega$

MIC: 2,5 mV/5 k $\Omega$

Alto-falantes/impedância: 6  $\Omega$  – 16  $\Omega$

## Sintonizador

Faixa de sintonia de FM: 87,50 MHz – 108,00 MHz

### Faixa de sintonia de AM:

Para Arábia Saudita:

A intervalos de 9 kHz: 531 kHz – 1.602 kHz

A intervalos de 10 kHz: 530 kHz – 1.600 kHz

Para outros países:

A intervalos de 9 kHz: 531 kHz – 1.710 kHz

A intervalos de 10 kHz: 530 kHz – 1.710 kHz

## CD player

Capacidade de CD: 3 CDs

Alcance dinâmico: 85 dB

Relação sinal/ruído: 90 dB

Distorção e tremulação: Incomensurável

## Cassete deck

### Resposta em frequência

Normal (tipo I): 50 Hz – 14.000 Hz

CrO<sub>2</sub> (tipo II): 50 Hz – 14.000 Hz

Metal (tipo IV): 50 Hz – 14.000 Hz (somente para reprodução)

### Distorção e tremulação

0,15% (WRMS)

## Geral

Requisitos de energia: 110 V/127 V/220 V/230 V – 240 V AC  $\sim$  (ajustável com o seletor de voltagem), 50 Hz/60 Hz

### Consumo de energia:

CA-MXJ300: 95 W (em operação)  
8 W (no modo standby)

CA-MXJ200: 85 W (em operação)  
9 W (no modo standby)

Consumo máximo de energia (somente para Taiwan): 590 W

Dimensões (aprox.): 265 mm x 315 mm x 361 mm (L/A/P)

### Massa (aprox.):

CA-MXJ300: 8,7 kg

CA-MXJ200: 7,2 kg

## Acessórios fornecidos

Consulte a página 8.

## Seção do alto-falante

### Tipo:

SP-MXJ300: Reflexão de graves em 3 direções

SP-MXJ200: Reflexão de graves em 2 direções

### Unidades de alto-falante:

SP-MXJ300: Woofer: cone de 16 cm x 1

Midrange: cone de 4 cm x 1

Tweter: domo de 2 cm x 1

SP-MXJ200: Woofer: cone de 16 cm x 1

Tweter: cone de 4 cm x 1

### Capacidade de manejo de potência

SP-MXJ300: 100 W

SP-MXJ200: 60 W

### Impedância: 6 $\Omega$

Faixa de frequências: 45 Hz – 22.000 Hz

Nível de pressão do som: 88 dB/W•m

Dimensões (aprox.): 215 mm x 315 mm x 273 mm (L/A/P)

Massa (aprox.): 3,5 kg cada

Mains (AC) Line Instruction (not applicable for Europe, U.S.A., Canada, Australia, and U.K.)

Instrucción sobre la línea de la red (CA) (no aplicable para Europa, EE.UU., Canadá, Australia, ni el Grã-Bretanha)

Instrução sobre a tensão da rede eléctrica (CA) (não aplicável para a Europa, os E.U.A., o Canadá, a Austrália e o Reino Unido)

主 (AC) 電源線路說明 (不適用於歐洲、美國、加拿大、澳洲及英國型號)

تعليمات خط التيار الكهربائي الرئيسي (المتردد) (لا تنطبق على اوروبا والولايات المتحدة الامريكية وكندا واستراليا والمملكة المتحدة)

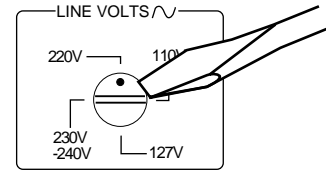
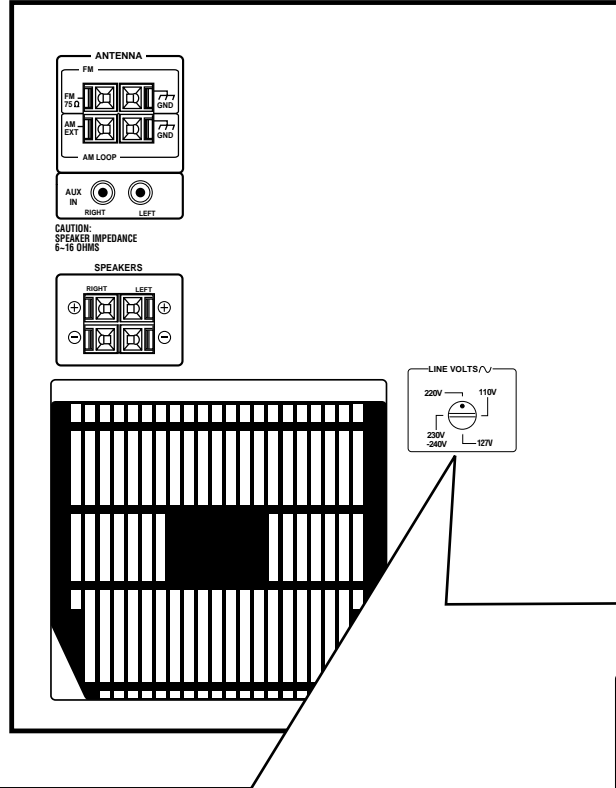

**IMPORTANT for mains (AC) line**

BEFORE PLUGGING IN, do check that your mains (AC) line voltage corresponds with the position of the voltage selector switch provided on the outside of this equipment and, if different, reset the voltage selector switch, to prevent from a damage or risk of fire/electric shock.

**IMPORTANTE para la línea de la red (CA)**

ANTES DE ENCHUFAR EL EQUIPO, compruebe si la tensión de la línea de la red (CA) corresponde con la posición del selector de tensión situado en la parte exterior del equipo, y si es diferente, reajuste el selector de tensión para evitar el riesgo de incendios/descargas eléctricas.

**IMPORTANTE para a ligação à tensão da rede (CA)**

ANTES DE LIGAR O APARELHO A UMA TOMADA DA REDE, verifique se a tensão da rede CA corresponde à posição do seletor de voltagem localizado na parte externa deste equipamento. Caso não corresponda, reajuste o seletor de voltagem a fim de evitar avarias ou riscos de incêndio e choque elétrico.

**有關主 (AC) 電源線路的重要事項**

接插電源以前，務請檢查當地的主 (AC) 電源線路電壓是否和位於本機外面的電壓選擇開關設定的位置一致。如果不一致，即重新設定電壓選擇開閉使符合當地電壓，以免損壞機器或引起火災／觸電的危險。

هام من اجل خط التيار الكهربائي الرئيسي (المتردد) قبل ادخال قابس الطاقة الكهربائية، تأكد من تطابق منتخب فولطية التيار الكهربائي الرئيسي (المتردد) الموجود على خلفية الجهاز مع فولطية التيار الكهربائي في بلدك. في حالة عدم التطابق، اعد ضبط مفتاح منتخب الفولطية على فولطية التيار الكهربائي المتردد في بلدك. عدم عمل ذلك، يمكن يؤدي الى حصول ضرر او حريق او صدمة كهربائية.